



2025
BAJA TT
ESCUADERIA
CASTELO BRANCO
21 a 23
março



Escuderia Castelo Branco®



REGULAMENTO PARTICULAR



Câmara Municipal
**CASTELO
BRANCO**





REGULAMENTO PARTICULAR

FIM BAJAS WORLD CUP – IMN 814/02

BAJA EUROPEAN CHAMPIONSHIP – IMN 423/01

CAMPEONATO NACIONAL DE TODO-O-TERRENO OPEN

MOTO / QUAD / SSV



Escuderia Castelo Branco®





BAJA ESCUDERIA CASTELO BRANCO 2025 | REGULAMENTO PARTICULAR

PALMARÉS

BAJA TT DO PINHAL

MOTO

2011	1º Mário Patrão	Suzuki RMZ 450	2012	1º Mário Patrão	Suzuki RMZ 450i
	2º Ruben Faria	KTM EXC		2º Luis Ferreira	Husqvarna TE 250
	3º António Maio	Yamaha YZ450F		3º Ruben Faria	KTM EXC
2013	1º Luis Ferreira	KTM 505 SX-F	2014	1º Mário Patrão	Suzuki RMZ
	2º António Maio	Yamaha YZ450		2º António Maio	Yamaha YZ450F
	3º Mário Patrão	Suzuki RMZ 450		3º Luis Teixeira	Yamaha YZ
2015	1º António Maio	Yamaha YZ450F	2016	1º António Maio	Yamaha WR
	2º Mário Patrão	KTM 450 SX-F		2º Sebastian Bühler	Yamaha WR 250F
	3º Hélder Rodrigues	Yamaha WR		3º Gustavo Gaudêncio	Honda CRF 490 R
2017	1º António Maio	Yamaha WR 450 F	2018	1º António Maio	Yamaha WR
	2º Sebastian Bühler	Yamaha WR 450 F		2º Mário Patrão	KTM 500 EXC
	3º Luís Teixeira	Yamaha WR		3º Salvador Vargas	KTM EXC F
2019	1º Daniel Jordão	Yamaha WR 450	2020	1º Sebastian Bühler	Hero 450
	2º Bernardo Megre	Husqvarna FE		2º Adam Tomiczek	Husqvarna FE 450
	3º Salvador Vargas	KTM EXC F		3º António Maio	Yamaha WR Rally

FIM BAJAS WORLD CUP – CAT1 – 450CC

2019	1º Benjamim Melot	KTM 450 SXF	2020	1º Sebastian Bühler	Hero 450
	2º Jakub Piatek	Husqvarna FE450		2º Adam Tomiczek	Husqvarna FE 450
	3º Tomas de Gavardo	KTM EXC		3º Maciek Giemza	Husqvarna FE 450

EUROPEAN BAJA CHAMPIONSHIP - MOTO

2019	1º Tiago Santos	Yamaha WR 250F	2020	1º Adam Tomiczek	Husqvarna FE 450
	2º Jakub Piatek	Husqvarna FE450		2º Micael Simão	KTM 450 EXC-F
	3º Vitor Lopes	KTM EXC		3º Tiago Santos	Yamaha WRF 250



BAJA ESCUDERIA CASTELO BRANCO 2025 | REGULAMENTO PARTICULAR

QUAD

2011	1º Humberto Pinto	Suzuki LTR 450	2012	1º Roberto Borrego	Yamaha YFZ 450 R
	2º Roberto Borrego	Yamaha YFZ 450 R		2º André Mendes	Suzuki LTR 450
	3º João Lopes	Suzuki LTR 450		3º Miguel Rocha	Suzuki LTR 450
2013	1º Roberto Borrego	Yamaha YFZ 450 R	2014	1º Ricardo Carvalho	Yamaha YFZ 450 R
	2º André Mendes	Suzuki LTR 450		2º Roberto Borrego	Yamaha YFZ 450 R
	3º Rafael Acúrcio	Suzuki LTR 450		3º Bruno Ferreira	Yamaha YFZ 450 R
2015	1º Roberto Borrego	Yamaha YFZ 450R	2016	1º Arnaldo Martins	Suzuki LTR 450
	2º Tiago Gomes	Suzuki LTR		2º Filipe Martins	Kawasaki KFX 450R
	3º António Moreira	Yamaha YFZ 450R		3º António Moreira	Yamaha YFZ 450R
2017	1º Arnaldo Martins	Suzuki	2018	1º Arnaldo Martins	Suzuki LTR
	2º Joni Fonseca	Yamaha YFZ 450		2º Filipe Martins	Yamaha YFZ 450
2019	1º Roberto Borrego	Yamaha AJ42		3º Joni Fonseca	Yamaha YFZ 450
	2º Arnaldo Martins	Suzuki LTR	2020	1º Ruben Alexandre	Yamaha YFZ 450R
	3º Luís Engeitado	Yamaha YFZ 450		2º Luís Fernandes	Yamaha 450
				3º Luís Engeitado	Yamaha YFZ 450

FIM BAJAS WORLD CUP – CAT2 QUAD

2019	1º Luís Engeitado	Yamaha YFZ 450	2020	1º Luís Engeitado	Yamaha YFZ 450
	2º Juraj Varga	Yamaha YFM 700R		2º Toni Vingut	Yamaha Raptor 686
	3º Maksimov Aleksandr	Yamaha YFM 700R SE		3º Olga Rouková	Yamaha Raptor 700

EUROPEAN BAJA CHAMPIONSHIP – QUAD

2019	1º Roberto Borrego	Yamaha AJ42	2020	1º Luís Engeitado	Yamaha YFZ 450
	2º Antonin Pacanda	Yamaha Raptor		2º Toni Vingut	Yamaha Raptor 686
				3º Olga Rouková	Yamaha Raptor 700



UTV – BUGGY

2011	1º Sérgio Silva	Polaris XP 900	2012	1º Jorge Monteiro	Polaris K 900 XP
	2º Rui Serpa	Rage R 140 T		2º João Lopes / Bruno Santos	Polaris RZR 900
	3º Manuel Agonia	Rage 180 RT		3º Avelino Luis	Rage R 140
2013	1º João Dias / Nuno Passos	IPS RX	2014	1º Roberto Gallart	Polaris RZR 1000
	2º Victor Santos	Polaris RZR900		2º Jorge Monteiro	Polaris RZR 1000 R
	3º Bruno Martins	Rage R 140 T		3º Bruno Martins	Rage Comet R
2015	1º João Lopes / Bruno Santos			Polaris RZR XP	
	2º Bruno Martins			Rage Comet R	
	3º Teófilo Viñaras			Polaris RZR	

UTV

2016	1º Ricardo Carvalho	Yamaha YXZ 1000R
	2º Vítor Santos	Can-Am Maverick
	3º Pedro Santinho Mendes	Polaris RZR 1000

SSV

2017	1º Pedro Grancha / Tomás Neves	Can-Am Maverick X3 XRS	2018	1º João Monteiro / Manuel Pereira	Can-Am Maverick X3 XRS
	2º Ricardo Carvalho	Yamaha YXZ		2º Pedro Carvalho / André Guerreiro	Can-Am Maverick X3 XRS
	3º David "Tubarão"	Can-Am Maverick X3 XRS		3º Ricardo Carvalho	Yamaha YXZ
2019	1º Pedro Santinho Mendes	Can-Am Maverick X3 XRS	2020	1º João Dias	Can-Am X3
	2º Vítor Santos / José Pereira	Can-Am Maverick X3 XRS		2º Nelson Caxias	Can-Am X3
	3º João Monteiro / Manuel Pereira	Can-Am Maverick X3 XRS		3º Alexandre Pinto / Fábio Belo	Can-Am X3



BAJA ESCUDERIA CASTELO BRANCO 2025 | REGULAMENTO PARTICULAR

FIM BAJAS WORLD CUP – CAT3 SSV

2020	1º João Dias	Can-Am X3
	2º Alexandre Pinto / Fábio Belo	Can-Am X3
	3º Luís Cidade / Pedro Mendonça	Maverick XRC

BAJA TT IDANHA-A-NOVA

MOTO

2010	1º António Maio	Yamaha YZ 450	2011	1º Mário Patrão	Suzuki RMX-Z
	2º Ruben Faria	KTM EXC 530		2º António Maio	Yamaha YZ 450 F
	3º Paulo Gonçalves	BMW G 450 X		3º Ruben Faria	KTM EXC
2012	1º Mário Patrão	Suzuki RMZ 450i	2013	1º Luís Ferreira	KTM 505 SX-F
	2º Luís Ferreira	Husqvarna TE 250		2º António Maio	Yamaha YZ450F
	3º Hélder Rodrigues	Honda CRF 450		3º Mário Patrão	Suzuki RMZ 450
2014	1º António Maio	Yamaha YZ450F	2015	1º Mário Patrão	KTM 450 SX-F
	2º Mário Patrão	Suzuki RMZ		2º Sebastian Bühler	Yamaha YZ 250F
	3º Luís Teixeira	Yamaha YZ500F		3º Gustavo Gaudêncio	Honda CRF 250 R
2016	1º António Maio	Yamaha WR	2017	1º Sebastian Bühler	Yamaha WR 450 F
	2º Sebastian Bühler	Yamaha		2º António Maio	Yamaha WR
	3º Gustavo Gaudêncio	Honda CRF 490R		3º Mário Patrão	KTM 450 EXC
2018	1º Sebastian Bühler	Yamaha WR 450 F	2019	1º António Maio	Yamaha WR 450 Rally
	2º António Maio	Yamaha WR		2º Daniel Jordão	Yamaha WR 450
	3º Mário Patrão	KTM 450 EXC		3º Martim Ventura	Yamaha WR 250F



BAJA ESCUDERIA CASTELO BRANCO 2025 | REGULAMENTO PARTICULAR

MOTO – BAJA EUROPEAN CHAMPIONSHIP

2010	1º Ceci Paolo	Beta RR 450	2011	1º Alberto Basso	Husqvarna TE 530
	2º Raffaele Golia	Kawasaki KX 250		2º Rui Panda	Yamaha WR 250 F
	3º Ugo Filosa	Husqvarna TE 510		3º Liliana Calado	Kawasaki KXF 250
2012	1º Pedro Bianchi Prata	Husqvarna TE 449 Rally	2013	1º Pedro Bianchi Prata	Husqvarna TE 449
	2º Rui Costa	Husqvarna TE 510		2º Rudolf Lhotsky	Yamaha WR 450 F
	3º Rui Panda	Husaberg			
2014	1º Fausto Mota	KTM SXF	2015	1º Pedro Bianchi Prata	Honda CRF 450 R
	2º Rui Oliveira	Yamaha WR-F			
	3º Sebastian Kaluzny	Husaberg FE 03			
2016	1º Pedro Bianchi Prata	Honda CRF 450	2018	1º Mário Patrão	KTM 500 EXC
	2º Rui Costa	Husqvarna TE 510		2º Rui Costa	Husqvarna TE 510
	3º Fabrizio Fasolini	Honda CRF 450 X			
2019	1º Tiago Santos	Yamaha WR 250F			

QUAD

2010	1º Ricardo Carvalho	Yamaha YFZ 450R	2011	1º Bertinho Pinto	Suzuki LTR 450
	2º Bertinho Pinto	Suzuki LTR 450		2º João Dias	Kawasaki KFX 450 R
	3º André Mendes	Suzuki LTR 450		3º David Jacinto	Suzuki LTR 450
2012	1º Roberto Borrego	Yamaha YFZ 450 R	2013	1º Roberto Borrego	Yamaha YFZ 450 R
	2º André Mendes	Suzuki Speedfreak 450		2º André Mendes	Suzuki LTR
	3º Miguelito	Suzuki LTR 450		3º Filipe Martins	Kawasaki KFX 450R
2014	1º Roberto Borrego	Yamaha YFZ 450R	2015	1º Roberto Borrego	Yamaha YFZ 450R
	2º Ricardo Carvalho	Yamaha YFZ 450R		2º Tiago Gomes	Suzuki LTR
	2º André Mendes	Suzuki Speedfreak		3º António Moreira	Yamaha YFZ 450R
2016	1º Arnaldo Martins	Suzuki LTR 450	2017	1º Arnaldo Martins	Suzuki LTR
	2º Davide Jacinto	Yamaha YFZ		2º Filipe Martins	Kawasaki KFX 450R
	3º António Moreira	Yamaha YFZ 450 R		3º Joni Fonseca	Yamaha YFZ 450
2018	1º Arnaldo Martins	Suzuki LTR 450	2019	1º Roberto Borrego	Yamaha 450R
	2º Filipe Martins	Yamaha YFZ 450		2º Luis Engeitado	Yamaha YFZ 450
	3º Joni Fonseca	Yamaha YFZ 450		3º Luis Pimenta	Suzuki LTR 450



QUAD – BAJA EUROPEAN CHAMPIONSHIP

2010	1º Rafael Acúrcio	Paolletti 450 FZ	2011	1º Rafael Acúrcio	Yamaha YFZ 450 R
	2º Graziano Scandola	CanAM Renegade 800		2º Vítor Santos	Kawasaki KFX 450 R
	3º Massimiliano Masante	Paolletti RI 700		3º Lukasz Iaskawiec	Yamaha TDM 750
2012	1º Graziano Scandola	CanAM Renegade 800	2013	1º Lukasz Iaskawiec	Yamaha Raptor 900
	2º Giammarco Fossà	Suzuki LTR 450		2º Kamil Wisniewski	Raptor 700
	3º Zych Zrignen	Suzuki LTR 450		3º Zych Zrignen	CanAm 800
2014	1º Bernat Arkadiusz	CanAm	2015	1º Adrian Bernat	CanAM DS 450
	2º Kamil Wisniewski	Yamaha			
	3º Jaroslaw Kalinowski	KTM			
2016	1º Oleksandr Bashynskiy	Polaris Scrambler	2017	1º Olga Rouková	Yamaha Raptor
	2º Bogdan Zyrin	Polaris Scrambler		2º Bogdan Zyrin	BRP Renegade
2018	1º Lindner Arkadiusz	Canam Renegade 1000R	2019	1º Roberto Borrego	Yamaha 450R
	2º Olga Rouková	Yamaha YFM 700 R			

UTV – BUGGY

2010	1º Carlos Miranda	Polaris RZR	2011	1º Jorge Monteiro	Polaris RZR 900 XP
	2º Carlos Esteves / Pedro Estevão	Polaris RZR		2º Manuel Agonia	Rage R 180 RT
	3º Jorge Monteiro	Polaris RZR S		3º Bruno Martins	Rage R 140 T
2012	1º Jorge Monteiro	Polaris RZR 900 XP	2013	1º Bruno Martins	Rage R140 T
	2º João Lopes / Bruno Santos	Polaris RZR 900		2º Vítor Santos	Polaris RZR
	3º Nuno Tavares	Polaris RZR XP 900		3º Avelino Luís / Dinis Carmo	Polaris RZR XP 900
2014	1º Jorge Monteiro	Polaris RZR 1000 XP	2015	3º João Lopes / Bruno Santos	Polaris RZR XP
	2º José Denis / Jorge Ferreira	Polaris RZR XP		2º Miguel Jordão	Polaris RZR
	3º João Lopes / Bruno Santos	Polaris RZR XP		3º Vítor Santos	Polaris RZR 1000 XP



UTV

2016	1º João Dias / João Filipe	Polariz RZR XP
	2º Bruno Martins / Eurico Adão	Rage Comet R
	3º Pedro Santinho Mendes	Polaris RZR 1000

SSV

2017	1º João Monteiro / Américo Monteiro	Can AM Maverick X3 XRS
	2º Bruno Martins / Eurico Adão	Can AM Maverick X3 XRS
	3º David Tubarão	Can AM Maverick X3 XRS
2018	1º Mário Franco / Luís Engitado	Yamaha YXZ 1000 R
	2º Luís Cidade / Fábio Ribeiro	Can AM Maverick X3 XRS
	3º Pedro Carvalho / André Guerreiro	Can AM Maverick X3 XRS
2019	1º Luís Cidade / Pedro Mendonça	Can AM Maverick XRS
	2º Pedro Carvalho / André Guerreiro	Can AM
	3º Pedro Santinho Mendes	Can AM Maverick X3

UTV – BUGGY – BAJA EUROPEAN CHAMPIONSHIP

2013	1º Graziano Scandola	Can Am BRP Maverick 1000	2014	1º Giammarco Fossà	Polaris RZR 1000
	2º Dusan Randysek	ArticCat WildCat 1000 HQ Dakar		2º Tadeuz Wisniewski	Polaris RZR 1000
	3º Giammarco Fossà	Can Am BRP Maverick 1000R			
2015	1º Tadeuz Wisniewski	Polaris RZR 1000	2016	1º Nikolay Gochev / Todor Hristov	Polaris RZR 1000
				2º Tadeuz Wisniewski	Polaris RZR



BAJA OESTE DE PORTUGAL

MOTO

2021	1º Gustavo Gaudêncio	Honda CRF250
	2º Martim Ventura	Yamaha WR 450F
	3º Fábio Magalhães	KTM EXC 250
2022	1º António Maio	Yamaha WR450
	2º Martim Ventura	Yamaha WR 450F
	3º Micael Simão	Gas Gas MC-F
2023	1º Bruno Santos	Husqvarna FE501
	2º António Maio	Yamaha WR450
	3º Fábio Magalhães	Honda CRF 450RX
2024	1º Bruno Santos	Husqvarna FE450
	2º Tomás Dias	Honda CRF 450RX
	3º Christophe Lajouanie	Sherco SEF 450-R

FIM BAJAS WORLD CUP – CAT1 – 450CC

2021	1º Martin Michek	Honda CRF 450
	2º Tiago Santos	Yamaha WRF450
	3º Sara Garcia	Yamaha WRF450
2022	1º Micael Simão	Gas Gas MC-F
	2º Fábio Magalhães	Honda CRF 250RX
	3º Konrad Dabrowski	KTM Rally Factory Replica
2023	1º David Megre	Kawasaki KX450X
	2º Pedro Bianchi Prata	Honda CRF 450RX
	3º Paulo Cardoso	Kawasaki KL
2024	1º David Megre	Kawasaki KX450X
	2º Pedro Bianchi Prata	Honda CRF 450RX
	3º Tiago Santos	AJP SPR

EUROPEAN BAJA CHAMPIONSHIP - MOTO

2021	1º Mário Patrão	Husqvarna FE
	2º Tiago Santos	Yamaha WRF450
	3º José Alvoeiro	Honda RX



BAJA ESCUDERIA CASTELO BRANCO 2025 | REGULAMENTO PARTICULAR

2022	1º Micael Simão	Gas Gas MC-F
	2º José Flores Garcia	Beta RR 430
2023	1º David Megre	Kawasaki KX450X
	2º Paulo Cardoso	Kawasaki KL
	3º Rafa Marques	Fantic XEF450R
2024	1º David Megre	Kawasaki KX450X
	2º Tiago Santos	AJP SPR
	3º Rui Ferreira	Honda CRF 450RX

QUAD

2021	1º Luís Fernandes	Yamaha YFZ450R
	2º Luís Engeitado	Yamaha YFZ450R
	3º Fábio Ferreira	Yamaha YFZ
2022	1º João Vale	Yamaha YFZ450R
	2º Fernando Cardoso	Yamaha YFZ450R
	3º Rafael Carvalho	Yamaha YFZR
2023	1º Tomás Paulo	Yamaha YFZ450
	2º Fernando Cardoso	Yamaha YFZR
	3º Rafael Carvalho	Yamaha YFZ
2024	1º Luís Fernandes	Yamaha YFZ450R
	2º Helder Sá	Yamaha AJ42
	3º Bruno Pereira	Yamaha 450

FIM BAJAS WORLD CUP – CAT2 QUAD

2021	1º Faisal Alsuwayh	Yamaha YFZ 450
	2º Hani Alnoumesi	Yamaha YFZ 450
2022	1º Teo Viñaras	Yamaha YFZ 450
	2º Hani Alnoumesi	Yamaha YFZ 450
2023	1º Kevin Giroud	Yamaha Raptor
	2º Haytham Altuwijri	Yamaha Raptor
	3º Hani Alnoumesi	Yamaha Raptor
2024	1º Hani Al Noumesi	Yamaha YFZ450 R



BAJA ESCUDERIA CASTELO BRANCO 2025 | REGULAMENTO PARTICULAR

EUROPEAN BAJA CHAMPIONSHIP – QUAD

2021	1º Luís Pimenta	Motostar
	2º Nelly Caisová	Yamaha YFZ 450R
2022	1º Nuno Correia	Suzuki LT-R450
	2º Luís Pimenta	Moto Star TR
2024	1º Luís Fernandes	Yamaha YFZ450R
	2º João Vale	Can AM Renegade 1000 XXC

SSV

2021	1º João Dias / João Filipe	Can-Am Maverick
	2º João Monteiro / Victor Hugo Melo	Can Am X3
	3º Roberto Borrego / Nuno Abrantes	Can-Am Maverick X3
2022	1º Roberto Borrego / Nuno Abrantes	Can Am Maverick
	2º Sérgio Baptista	Can Am Maverick X3
	3º Helder Rodrigues	Can Am Maverick XRS RR
2023	1º João Monteiro / Nuno Morais	Can AM X3 XRS
	2º Pedro Santinho Mendes / Mário Falé Ourives	Can AM
	3º Tiago Guerreiro / Daniel Silva	Polariz RZR Pro R
2024	1º Beto Borrego / Daniel Jordão	Can AM Maverick R
	2º Pedro Santinho Mendes / Duarte Santos	Can AM
	3º Helder Santos / Bruno Carvalho	Can AM Maverick R

FIM BAJAS WORLD CUP – CAT3 SSV

2021	1º Alexandre Pinto	Can-Am Maverick
------	--------------------	-----------------

EUROPEAN BAJA CHAMPIONSHIP – QUAD

2021	1º Alexandre Pinto	Can-Am Maverick
2022	1º André Rodrigues / Ricardo Porto Nunes	Can Am Maverick
2023	1º João Monteiro / Nuno Morais	Can Am X3 XRS
	2º André Rodrigues / Ricardo Porto Nunes	Segway Villain
2024	1º Beto Borrego / Daniel Jordão	Can AM Maverick R
	2º João Dias / Mário Ourives	Polaris RZR Pro R
	3º André Rodrigues / Ricardo Porto Nunes	Segway Villain SX10X



ÍNDICE

PALMARÉS	3
1. INTRODUÇÃO	15
2. ORGANIZAÇÃO	17
3. PROGRAMA	21
4. REGULAMENTAÇÃO	24
5. INSCRIÇÕES	25
6. VEÍCULOS ADMITIDOS.....	27
7. IDENTIFICAÇÃO	29
8. PILOTOS ADMITIDOS.....	29
9. EQUIPAMENTOS.....	30
10. SISTEMA DE LOCALIZAÇÃO DE CONCORRENTES (GPS).....	30
11. PUBLICIDADE	31
12. VERIFICAÇÕES.....	31
13. PARQUE FECHADO.....	32
14. BRIEFING	33
15. ITINERÁRIO.....	33
16. PERCURSO	33
17. MARCAÇÃO DE PERCURSO	37
18. ZONAS DE CONTROLO DE VELOCIDADE - DZ	38
19. CEDÊNCIA DE PASSAGEM	39
20. CORTES OU ATALHOS	39
21. ASSISTÊNCIA E REABASTECIMENTO.....	40



22	SEGURANÇA	42
23	SEGURO	43
24	PROTESTOS E RECLAMAÇÕES	44
25	CLASSIFICAÇÕES	44
26	ENTREGA DE PRÉMIOS.....	47
27	PENALIZAÇÕES FIXAS.....	48
28	ADITAMENTOS.....	48
29	CASOS OMISSOS	49
30	RELAÇÕES COM OS CONCORRENTES	49
	ANEXO I – MAPAS DA PROVA.....	51
	ANEXO II – MAPA DE CONTROLES E ITINERÁRIO	52
	ANEXO III – HORÁRIOS VERIFICAÇÕES TÉCNICAS	56
	ANEXO IV – PARQUE DE ASSISTÊNCIA E REABASTECIMENTO	57
	ANEXO V – LOCALIZAÇÃO DA PUBLICIDADE	58
	ANEXO VI – SINALIZAÇÃO DOS CONTROLOS.....	59
	ANEXO VII – SINALÉTICA DO ROADBOOK.....	60
	ANEXO VIII – CARTA DE CONTROLE	62
	ANEXO IX – SISTEMA DE LOCALIZAÇÃO E SEGURANÇA GPS/GSM.....	63
	ANEXO X – APP SPORTITY / QUADRO OFICIAL DIGITAL.....	77
	ANEXO XI – INFORMAÇÃO SOBRE O SEGUROS DOS PILOTOS FIM	78



1. INTRODUÇÃO

A Escuderia Castelo Branco organiza uma prova de Todo-o-Terreno para Moto, Quad e SSV, designada por **Baja Escuderia Castelo Branco**, nos dias **21 a 23 de Março de 2025**, integrada nas seguintes competições: **FIM Bajas World Cup, Baja European Championship, Campeonato Nacional de Todo-o-Terreno Open.**

A prova será disputada conforme a seguinte regulamentação:

- [FIM Baja World Cup Sporting Regulations \(v.13.01.2025\)](#)
- [FIM World Rally-Raid Championship Regulations \(v.17.12.2024\)](#)
- [FIM Baja World Cup Technical Regulations \(v.20.01.2025\)](#)
- [FIM Sporting Code & Disciplinary Code](#)
- [FIM Medical Code](#)
- [FIM Anti-Doping Code](#)
- [FIM Environmental Code v.2023](#)
- [FIM Code of Ethics v.2022](#)
- [Baja European Championship Sporting Rules](#)
- [Código Desportivo FMP](#)
- **Regulamentos Técnicos FIM e FMP**
- [Código Médico FMP](#)
- **Presente Regulamento Particular (RP), aprovado pela FIM, FIM- Europe e pela FMP**
- **Bem como qualquer artigo reconhecido e aprovado pelo Júri Internacional da FIM, FIM-Europe e Júri Nacional da FMP.**

Este Regulamento Particular não está em contradição com as Regras e Códigos da FIM e FMP, incluindo, mas não se limitando às Regras Desportivas e Técnicas aplicáveis à disciplina.

Serão aplicados os Regulamentos Nacionais de Trânsito. Salvo disposição em contrário no presente Regulamento Particular, serão aplicáveis as disposições das Regras e Regulamentos acima referidos.

Em caso de divergência ou conflito entre os presentes Regulamentos e qualquer das Regras e Códigos aplicáveis da FIM, estes últimos prevalecerão.



Em caso de divergência ou conflito de interpretação entre as versões inglesa e portuguesa, prevalecerá o texto em português.

Qualquer questão não abrangida pelo Regulamento do Campeonato Nacional de Todo-o-Terreno, da Taça do Mundo de Baja da FIM ou pelo presente Regulamento Particular, o respectivo Júri, irá decidir ex aequo et bono.

Quaisquer disposições adicionais de natureza técnica ou organizacional não constantes do presente Regulamento Particular, serão anunciadas através de aditamentos numerados, datados e assinados. Tais adendas farão parte integrante do Regulamento Particular e serão publicadas no quadro oficial da Baja. Serão também comunicados durante o briefing dos concorrentes e os concorrentes serão notificados no menor tempo possível.

APROVADO PELA FIM_xx/xxx/2025

APROVADO PELA FIME_xx/xxx/2025

APROVADO PELA FMP_05/Mar/2025

1.1. DESCRIÇÃO DA PROVA

KM TOTAIS DO EVENTO (COM LIGAÇÕES)	446,02 Km
KM DO PRÓLOGO	9,27 Km
KM DE CADA SS	SS1 – 188,00 Km SS2 – 169,00 Km
TOTAL DE KM DOS SS (INCLUINDO A CLASSE HOBBY)	366,27 Km
NÚMERO DE ETAPAS	Duas

Esta prova será disputada simultaneamente com uma prova de automóveis, que terá um regulamento próprio e tutelada pela respectiva Federação (FPAK).



BAJA ESCUDERIA CASTELO BRANCO 2025 | REGULAMENTO PARTICULAR

O traçado da prova percorrerá os concelhos de Castelo Branco, Vila Velha de Ródão, Proença-a-Nova e Oleiros.

O percurso deverá ser mantido secreto. Apenas os SSV terão um RoadBook para os sectores selectivos e ligações.

A marcação do percurso será feita recorrendo a setas, fita plástica e alguns outros sinais.

Serão colocados locais para abastecimento, no máximo, a cada 85km dos sectores selectivos.

Motos e quad apenas dispõem de RoadBook para as ligações.

2. ORGANIZAÇÃO

2.1. ORGANIZADOR

CLUBE	Escuderia Castelo Branco
MORADA	Praça Rainha D. Leonor, Nº 3 6000 – 117 Castelo Branco
TELEFONE	+ 351 272 327 979
EMAIL	geral@escuderiacastelobranco.pt
WEBSITE	www.escuderiacastelobranco.pt

2.2. SECRETARIADO

ATÉ 21 DE MARÇO DE 2025

ESCUDERIA CASTELO BRANCO HQ

2ª a 6ª Feira

09.30 - 12.00

14.00 - 18.00

MORADA Praça Rainha D. Leonor, Nº 3
6000 – 117 Castelo Branco

TELEFONE +351 272 327 979

MAIL: geral@escuderiacastelo.pt

WEBSITE: www.escuderiacastelobranco.pt



A PARTIR DE 21 DE MARÇO DE 2025

BAJA ESCUDERIA CASTELO BRANCO HQ

LOCALIZAÇÃO: Cybercentro de Castelo Branco

MORADA Largo do Município
6000 – 458 Castelo Branco

<https://maps.app.goo.gl/qoJdfAFeQF4wupm1A>

2.3. QUADRO OFICIAL

A informação será publicada no site www.escuderiacastelobranco.pt e na APP Sportity.

O Quadro Oficial será a Aplicação SPORTITY para dispositivos móveis, tablets e site.

O Sportity pode ser descarregado através do Google Play ou da AppStore.

- Descarregue na AppStore:

<https://apps.apple.com/ee/app/sportity/id1344934434>

- Descarregue no Google Play:

<https://play.google.com/store/apps/details?id=com.sportity.app>

As notificações “Push” mostram qualquer novo documento publicado no Quadro Oficial Digital.





2.4. COMISSÃO DE HONRA

Dr. Leopoldo Rodrigues	Presidente do Município de Castelo Branco
Dr. Luís Pereira	Presidente do Município de Vila Velha de Ródão
Dr. Miguel Marques	Presidente do Município de Oleiros
Eng. João Lobo	Presidente do Município de Proença-a-Nova e Presidente da CIMBB
Sr. João Vicente Lucas	Presidente da Escuderia Castelo Branco

2.5. COMISSÃO ORGANIZADORA

João Vicente Lucas	Presidente da Escuderia Castelo Branco
Nelson Matos	Escuderia Castelo Branco
Rui Esteves	Escuderia Castelo Branco
Nuno Almeida Santos	Supervisor do Percurso
Sérgio Sequeira	Responsável pelo Percurso
Marco Oliveira	Responsável pela Segurança

2.6. OFICIAIS DE PROVA

CARGO	NOME	LICENÇA
PRESIDENTE JÚRI FIM	Danielle COTTO	FIM – 14325
2º MEMBRO JÚRI FIM	Mahmoud ESSOUSSI	FIM – 16433
3º MEMBRO JÚRI FIM - FMNR	Nelson GODINHO	FIM CTT – 50003
DIRECTOR TÉCNICO FIM	Izak SANTEJ	FIM CTI- 14973
DELEGADO AMBIENTAL FIM	Nelson CORREIA	FIM CID - 100060



MÉDICO DA PROVA (CMO)	Dr. Sérgio SERRA	FIM CMI - 50073
COMISSÁRIO AMBIENTAL	Cláudia LIMA	FIM CID – 100068
PRESIDENTE JÚRI FIM EUROPE	Damian DABROWSKI	FIM CTT - 50007
2º MEMBRO JÚRI FIM EUROPE (FMNR)	Nelson GODINHO	FIM CTT – 50003
PRESIDENTE JÚRI FMP	José RITA	FIM – 14707
MEMBRO JÚRI FMP	Nelson CORREIA	FIM - 50007
MEMBRO JÚRI ECB	Luís RODRIGUES	FIM - 16087
DELEGADOS TÉCNICOS	António NICOLAU COSTA	FIM – 50025
	Paulo BATISTA	FIM – 50043
	Carlos GRÁCIO	TBA
	Guilherme OLIVEIRA	FMP
	Diogo OLIVEIRA	FMP
	André CURINHA	FMP
DIRECTOR DE PROVA	Sérgio SEQUEIRA	FIM CTT – 50006 FMP TT – TBA
DIRECTORES DE PROVA ADJUNTOS	Nelson MATOS	FIM - 16083
	Nelson GODINHO	FIM CTT – 50003
	Joaquim BRANCO	TBA
RELAÇÕES COM CONCORRENTES (CRO)	Luís RODRIGUES	FIM - 16087
	TBA	TBA



SECRETARIADO DO JÚRI	Maria MARQUES	
RESPONSÁVEL DE SEGURANÇA	Marco OLIVEIRA	FPAK PT25/2483
RELAÇÕES COM A IMPRENSA	TBA	
TRATAMENTO DE RESULTADOS	ANUBE	
SECRETARIADO DA PROVA	Daniela SIMÕES	
	Catarina SILVA	
	Nelson SALGUEIRO	

3. PROGRAMA

HORÁRIO		LOCALIZAÇÃO
24 Fevereiro 2025		
10:00	Abertura das Inscrições	Website ECB
28 Fevereiro 2025		
14:00	Publicação do Regulamento Particular	Website ECB Sportity APP
15 Março 2025		
23:59	Encerramento definitivo das Inscrições	
18 Março 2025		
22:00	Publicação da Lista de Inscritos	Website ECB Sportity APP



20 Março 2025		
15:00	Abertura do Secretariado	Baja HQ
17:00 - 21:00	Verificações Administrativas Facultativas , entrega de material aos concorrentes	Baja HQ
18:30 - 23:00	Verificações Técnicas Facultativas Após as verificações Técnicas Facultativas, não haverá Parque Fechado. O Parque Fechado apenas se encontra aberto no dia 21 de Março a partir das 9:00.	Junto ao Baja HQ
19:30	Reunião Preliminar do Júri para apresentação da prova e meios de socorro, salvamento e segurança	Baja HQ
21 Março 2025		
08:00	Abertura do Secretariado	Baja HQ
08:15 - 10:15	Verificações Administrativas, entrega de material aos concorrentes	Baja HQ
08:30 - 11:00	Verificações Técnicas	Junto ao Baja HQ
08:30 - 12:00	Reconhecimento do Prólogo (SSS) O Prólogo poderá ser reconhecido a pé ou de bicicleta (eléctrica ou não).	
09:00	Abertura do Parque Fechado	Parque Fechado
11:30	1ª Reunião do Júri da Prova	Baja HQ
12:00	Hora limite de entrada em Parque Fechado	Junto ao Baja HQ
12:30	Briefing com o Director de Prova, com presença obrigatória de todos os pilotos/navegadores	Baja HQ



BAJA ESCUDERIA CASTELO BRANCO 2025 | REGULAMENTO PARTICULAR

	No final do Briefing será entregue, mediante assinatura do protocolo, o RoadBook da Prólogo (SSS)	
13:00	Publicação da Lista de Admitidos à Partida Hora e Ordem de Saída para o PRÓLOGO	Sportity APP
13:45	Saída do Parque Fechado, do 1º Concorrente	Parque Fechado
14:15	Partida do 1º Concorrente para o PRÓLOGO	Castelo Branco
19:00	2ª Reunião do Júri da Prova	Baja HQ
19:15	Foto de Grupo Baja ECB	Câmara Municipal de Castelo Branco
19:45	Cerimónia de Partida Simbólica	Junto ao Parque Fechado
20:00	Publicação da Classificação Provisória do Prólogo	Sportity APP
	Entrega do RoadBook referente ao SS1	Baja HQ
21:00	Publicação da Hora e Ordem de Saída para a 1ª Etapa	Sportity APP
22 Março 2025		
08:00	Saída do 1º Concorrente para o SS1	Parque Fechado
08:30	Partida do 1º Concorrente para o SS1	São Domingos
11:30	Hora prevista da chegada do 1º Piloto	Parque de Assistência
18:00	3ª Reunião do Júri da Prova	Baja HQ
19:30	Publicação da Classificação Provisória da 1ª Etapa	Sportity APP
20:00	Entrega do RoadBook referente ao SS2	Baja HQ
20:30	Publicação da Hora e Ordem de Saída para a 2ª Etapa	Sportity APP
23 Março 2025		
07:15	Saída do 1º Concorrente para a 2ª Etapa	Parque Fechado
07:35	Partida do 1º Concorrente para o SS2	Castelo Branco
10:30	Hora prevista da chegada do 1º Piloto	Parque Fechado



BAJA ESCUDERIA CASTELO BRANCO 2025 | REGULAMENTO PARTICULAR

14:00	4ª Reunião do Júri da Prova	Baja HQ
15:30	Publicação da Classificação Provisória	Sportity APP
16:00	Publicação da Classificação Final Oficial	Sportity APP
16:00	Cerimónia de Entrega de Prémios	Junto à Câmara Municipal de Castelo Branco

A hora oficial da prova será a hora GPS em Portugal Continental (GMT+1).

4. REGULAMENTAÇÃO

Considera-se indispensável a obtenção junto da FIM do [FIM Bajas World Cup Regulations](#), junto da FIM Europe o [Baja European Championship Sporting Rules](#) e junto da Federação Motociclismo de Portugal, do [Regulamento Campeonato Nacional de Todo-o-Terreno Open](#) para o ano de 2025.

FIM - International Motorcycling Federation

11, Route de Suisse

1295 Mies

Switzerland

+41 22 950 95 00

info@fim.ch

[Home | FIM \(fim-moto.com\)](http://Home | FIM (fim-moto.com))

FIM-Europe

Viale delle Arti

181 I-00054 Fiumicino (Italy)

+39 06 45777645

office@fim-europe.com

[Fim Europe - European Motorcycling Union \(fim-europe.com\)](http://Fim Europe - European Motorcycling Union (fim-europe.com))

Federação Motociclismo Portugal

Largo Vitorino Damásio, 3 C – Pavilhão 1



BAJA ESCUDERIA CASTELO BRANCO 2025 | REGULAMENTO PARTICULAR

1200-872 Lisboa

Tel: 21.3936030 Fax: 21.3971457

geral@fmp.pt

[Home - FMP](#)

O Director de Prova é responsável pela aplicação deste RP durante a prova.

5. INSCRIÇÕES

5.1. Todos os pilotos que desejam participar na prova, deverão proceder à sua inscrição conforme o programa deste RP.

A inscrição poderá ser efectuada da seguinte forma:

- Directamente no site da Escuderia Castelo Branco
 - <https://escuderiacastelobranco.pt/becb25/>
 - <https://mpt.asnm.pt/>

No boletim de inscrição deverão constar, no mínimo os seguintes elementos:

- **Nome e apelido, morada, número da licença desportiva, número da carta de condução;**
- **Email de contacto para recepção de todas as informações oficiais durante a prova;**
- **As características do veículo (marca, modelo, cilindrada, matrícula);**
- **Nome e Dados fiscais que deverão constar no Documento comprovativo do pagamento da Inscrição da prova.**

5.2. Para os pilotos que pretendam participar nas classes Veteranos (pilotos com mais de 45 anos), Júnior, Senhoras e Promoção, é obrigatória a menção na ficha de inscrição.

5.3. A taxa de inscrição por cada piloto (incluindo a inscrição, o seguro de responsabilidade civil e taxa de utilização do equipamento GPS) fica fixada em:

FIM BAJA WORLD CUP E BAJA EUROPEAN CHAMPIONSHIP



CAMPEONATO	INSCRIÇÃO
<u>FIM BAJAS WORLD CUP</u> <u>MOTO/QUAD</u>	850,00 €
<u>FIM BAJAS WORLD CUP</u> <u>SSV</u>	1100,00 €
<u>EUROPEAN BAJA CHAMPIONSHIP</u> <u>MOTO/QUAD</u>	750,00 €
<u>EUROPEAN BAJA CHAMPIONSHIP</u> <u>SSV</u>	1000,00 €

CAMPEONATO NACIONAL TODO-O-TERRENO OPEN

	MOTO	MOTO HOBBY	QUAD	QUAD HOBBY	SSV	SSV HOBBY
INSCRIÇÃO	357,75 €	307,75 €	357,75 €	307,75 €	839,30	789,30 €
GPS/STELLA	79,95 €	79,95 €	79,95 €	79,95 €	98,40 €	98,40 €
CORTES E ATALHOS (R3)	12,30 €	12,30 €	12,30 €	12,30 €	12,30 €	12,30 €
SEGURO PILOTO HOBBY		50,00 €		50,00 €		50,00 €
TOTAL	450,00 €	450,00 €	450,00 €	450,00 €	950,00 €	950,00 €

O valor da Inscrição, inclui seguro de responsabilidade civil

O valor total inclui o valor do IVA à taxa legal em vigor

NOTA: Os kits de instalação e de suporte do sistema GPS e do Sistema de Aproximação não estão incluídos no valor da inscrição.

5.4. O pagamento das inscrições poderá ser efectuado apenas através da Referência Multibanco gerada no Boletim de Inscrição.



5.5. A inscrição não será validada até que o pagamento da mesma seja efectuado.

5.6. As inscrições serão integralmente reembolsadas, aos concorrentes:

- Cuja inscrição tenha sido recusada;
- Regularmente inscritos, no caso de a prova não se realizar.

5.7. A publicidade da organização, **Escuderia Castelo Branco**, é obrigatória para todos os pilotos, não podendo ser negociada.

6. VEÍCULOS ADMITIDOS

6.1. CATEGORIAS E CLASSES

Os veículos serão repartidos pelas seguintes classes:

FIM BAJAS WORLD CUP (ARTº 82.7.1 FIM BAJA WORLD CUP REGULATIONS)

FIM BWC	
CATEGORIA 1	450cc (Até 450cc mono ou bicilíndrica, 2T ou 4T)
CATEGORIA 2	Quads – veículos de 3 rodas não são permitidos
CATEGORIA 3	Trail (mais de 600cc, bicilíndrica (ou mais) e com pese mínimo de 165Kg)
CATEGORIA 4	SSV
CLASSE 1	Senhoras
CLASSE 2	Júnior
CLASSE 3	Veteranos

EUROPEAN BAJA CHAMPIONSHIP (ARTº 5 BAJA EUROPEAN CHAMPIONSHIP SPORTING RULES)

CLASSE
Moto Geral
Quad Geral
SSV Geral



Senhoras Geral

CAMPEONATO NACIONAL DE TODO-O-TERRENO OPEN (ARTº 34 RCNTT 2025)

Moto

CLASSE	DEFINIÇÃO
TT1	2T < 150cc 4T < 250cc
TT2	2T >= 150cc e <250cc 4T >= 290cc e <450cc
TT3	Mono cilíndricas 2T >= 290cc 4T >= 475cc
TRAIL	2 ou mais cilindros, com cilindrada superior a 600cc
HOBBY	

QUAD

CLASSE
OPEN
Veículos da categoria III do grupo G (2 rodas motrizes) ou do grupo H (4 rodas motrizes), art.º 01.05 Technical Rules Bajas da FIM.
HOBBY

SSV

CLASSE
SSV
SSV TT2
SSV Stock
Hobby



7. IDENTIFICAÇÃO

Em conformidade com o Artº 82.7.5 do FIM Bajas World Cup Regulations, FIM Sporting Code, FIM-Europe Baja Sporting Code, Baja Sporting Rules e o artº 10 do RCNTT 2025

- 7.1. A comissão organizadora fornecerá a cada piloto três painéis contendo os números de competição, bem como duas placas de publicidade.
- 7.2. Os painéis e placas deverão figurar, durante toda a prova, de acordo com o esquema de colocação de publicidade (Anexo III).
- 7.3. A constatação, em qualquer momento da prova, da falta ou má colocação de um painel ou placa, implicará uma penalização de:

1ª Infração	1 Hora
2ª Infração	Desclassificação

Uma pulseira de identificação permitirá reconhecer os pilotos. Esta pulseira será colocada durante as verificações documentais, não podendo ser retirada até à retirada do veículo do parque fechado final, ou até ao momento em que o piloto tiver desistido ou sido desclassificado. A constatação, em qualquer momento da prova, da falta da pulseira, implicará a desclassificação.

8. PILOTOS ADMITIDOS

De acordo com Artº 82.6 do FIM Bajas World Cup Regulations, Artº 2 do FIM Europe Baja Sporting Rules e artº 5 do RCNTT 2025

- 8.1. **Para participação no FIM Bajas World Cup**, os pilotos necessitam de, obrigatoriamente, uma licença válida FIM Baja World Cup ou Cross Country Rallies World Championship, em conformidade com os Artº 70.2.1 do Código Médico FIM e o Art 09.1 do Código Médico FIM.
- 8.2. **Para Participação numa prova do European Bajas Championship**, os pilotos têm de ter carta de condução válida e uma das seguintes licenças:

- FIM Europe Enduro & Rally TT Continental - Annual (62 499 01)



BAJA ESCUDERIA CASTELO BRANCO 2025 | REGULAMENTO PARTICULAR

- FIM Europe Enduro & Rally TT Continental - One Event (62 499 11)
- FIM Rally-Raid World Championship Annual (62 801 01)
- FIM Rally-Raid World Cup Annual (62 801 02, 62 801 03)
- FIM Bajas World Cup Annual (62 814 01, 62 815 01)

9. EQUIPAMENTOS

Em conformidade com o Artº 82.28 do FIM Bajas World Cup Regulations e o artº 27 do RCNTT 2025

Não sendo obrigatório, é recomendado o uso do casaco insuflável (vulgo airbag) pelos participantes do Campeonato Europeu de Baja e do Campeonato Nacional de Todo-o-Terreno.

10. SISTEMA DE LOCALIZAÇÃO DE CONCORRENTES (GPS)

De acordo com o Artº 82.28.1 do Regulamento FIM Baja World Cup.

É obrigatório a utilização do sistema de localização e controlo de velocidade da ANUBE.

Este sistema permite verificar a posição de cada piloto no percurso e o controlo da velocidade nos locais referidos pela organização, para além do sistema de ultrapassagens.

O equipamento tem um custo de aluguer incluído na inscrição.

O equipamento permite ainda verificar o tempo de paragem de um piloto em caso de assistência a outro piloto acidentado e retirar esse mesmo tempo ao realizado no final da prova.

O Director de Prova tem a possibilidade de restituir tempo a um piloto, quando este tiver parado para ajudar um outro piloto acidentado, que possa vir a necessitar de cuidados médicos. Esse tempo de paragem só será recuperado se a razão da paragem for a de assistência por acidente e justificada pelos meios da organização que ocorrerem ao local.

10.1. O concorrente é responsável, perante a Escuderia Castelo Branco, pela devolução dos dois aparelhos de GPS nas condições em que os recebeu.

10.2. A utilização indevida do sistema implica uma penalização de 5 minutos. A utilização indevida do sistema de forma repetida (mais do que uma vez) implica a desclassificação.

10.3. A não utilização do GPS implica a desclassificação.



11. PUBLICIDADE

11.1. Pode-se afixar toda a publicidade nos veículos desde que:

- Não seja contrária à legislação em vigor, nem aos bons usos e costumes;
- Não colida com a chapa de matrícula, placas de prova ou espaços reservados à organização.

11.2. Os espaços reservados aos organizadores para a publicidade colectiva obrigatória e não negociável são:

- 3 Placas com os números de competição;
- 2 Placas com o logótipo da prova.

11.3. A publicidade colectiva obrigatória é: **Escuderia Castelo Branco**

11.4. Todos os pilotos terão de utilizar a publicidade da organização. A falta das placas publicitárias fornecidas pela Organização, e/ou dos números de competição poderá levar à desclassificação do piloto, assim como o corte ou má colocação dessas mesmas placas.

Os direitos de imagem da prova são da exclusividade da FMP. Qualquer captura de imagens, entenda-se fotografia e/ou vídeo, deverá ser previamente autorizada pela organização.

12. VERIFICAÇÕES

12.1. VERIFICAÇÕES DOCUMENTAIS

O procedimento de verificações documentais será exclusivamente feito por forma electrónica / não presencial.

Aquando do preenchimento do boletim de inscrição, deverão ser carregados os seguintes documentos obrigatórios:

- Licenças Desportivas;
- Cartões do Cidadão;
- Carta de Condução;
- Certificado de Matrícula;



BAJA ESCUDERIA CASTELO BRANCO 2025 | REGULAMENTO PARTICULAR

- Carta Verde do Seguro.

12.2. VERIFICAÇÕES TÉCNICAS

O procedimento de Verificações Documentais e Técnicas, será conforme o artº. 26.2 do RCNTT 2025.

Com a publicação da lista de inscritos, será também publicado o horário atribuído a cada concorrente para que proceda às operações de verificações técnicas.

Solicita-se a todos os concorrentes que cumpram o horário de modo a evitar perturbações no restante programa da prova.

12.3. LOCALIZAÇÃO

A recolha da documentação deverá ser feita apenas por um membro da equipa, no horário referido do programa da prova, **Cybercentro de Castelo Branco**.

<https://maps.app.goo.gl/pb4a6cmhQ8WMjW17A>

As Verificações Técnicas decorrerão nas imediações do QG da Baja.

12.4. PENALIZAÇÕES POR ATRASOS

Qualquer atraso na apresentação no Parque Fechado após as Verificações Técnicas implicará as seguintes penalizações:

- De 01 a 15 minutos: Multa de € 100
- De 16 a 30 minutos: Multa de € 150
- Mais de 30 minutos: Partida recusada

13. PARQUE FECHADO

Conforme artº 82.25 do FIM Baja World Cup e artº. 25 do CNTT 2025

13.1. O acesso ao parque fechado é estritamente proibido a todas as pessoas com exceção dos membros do júri, dos comissários técnicos, director de prova, delegado ambiental, técnicos responsáveis pelos equipamentos GPS, responsáveis pelo mesmo e dos pilotos.

Estes últimos apenas poderão ter acesso para colocar e retirar os seus veículos. Esta operação deverá ser executada sem demora, devendo o piloto abandonar o parque fechado o mais rapidamente possível.

13.2. Os veículos poderão ser retirados do Parque Fechado mediante **autorização do Director da Prova**.



BAJA ESCUDERIA CASTELO BRANCO 2025 | REGULAMENTO PARTICULAR

13.3. No parque fechado é interdito ao piloto, sob pena de desclassificação:

- Mexer na sua Moto/Quad/SSV excepto para a colocar e retirar do parque fechado;
- Mexer na Moto/Quad/SSV de outro concorrente;
- Fumar.

13.4. A segurança do Parque Fechado só é garantida até às 20:00 horas do dia 23 de Março de 2025.

14. BRIEFING

Será realizado um Briefing com o Director de Prova, no Auditório da Biblioteca Municipal de Castelo Branco, pelas 12h 30 do dia 21 de Março de 2025, sendo obrigatória a presença de todos os pilotos e navegadores participantes.

A confirmação da presença no Briefing será controlada através de um “protocolo de presenças”, que deverá ser assinado por todos os pilotos e navegadores presentes.

15. ITINERÁRIO

É absolutamente proibido, sob pena de desclassificação, circular fora do itinerário da prova, salvo quando este se encontrar bloqueado. Neste caso, os pilotos deverão passar ao lado do obstáculo e regressar à pista imediatamente depois deste.

O Itinerário será disponibilizado no Anexo II.

16. PERCURSO

16.1. PARQUE DE PARTIDA

16.1.1 Após a realização das operações de Verificação, no dia 21 de Março (6º Feira), os veículos deverão entrar em Parque de Partida situado junto à Câmara Municipal de Castelo Branco, conforme horário estabelecido no Programa da Prova.

16.1.1.1 A não entrada dentro do prazo limite, implicará a aplicação de penalizações, as quais serão determinadas pelo Júri da Prova.

16.1.1.2 O Parque de Partida irá estar localizado no seguinte local:

<https://maps.app.goo.gl/VUzgbaWZPye4pbbR9>



16.1.1.3 Para a partida do Prólogo, 1ª e 2ª etapa, os pilotos das categorias Moto e Quad poderão entrar no Parque de Partida 10 minutos antes sua hora ideal de saída, enquanto os pilotos e navegadores da categoria SSV poderão entrar no Parque de Partida 20 minutos antes da sua hora ideal de partida para que possam colocar e preparar o roadbook.

16.2 PARQUE FECHADO

Após o desenrolar do Prólogo, e após passagem pelo Parque de Assistência instalado no Parque de Desportos Motorizados de Castelo Branco, os pilotos deverão dirigir-se ao Parque Fechado (junto à Câmara Municipal de Castelo Branco) para colocar as viaturas segundo o horário estabelecido pela prova.

16.2.1.1 A não entrada dentro do prazo limite, implicará a aplicação de penalizações, as quais serão determinadas pelo Júri da Prova.

16.3 PRÓLOGO

16.3.1 Os reconhecimentos ao Prólogo são permitidos no horário estabelecido no programa da prova e poderão ser efectuados a pé ou de bicicleta (eléctrica ou não)

Não são permitidas Mini-Moto, Motos e Quads com mudanças.

16.3.2 O Prólogo, que terá de ser cumprido por todos os participantes, terá um percurso de 9,27 km.

16.3.3 Em nenhum caso, e seja sob que pretexto for, será permitida a repetição do Prólogo.

16.3.4 O tempo de partida será sempre o exposto na Carta de Controlo (hora ideal) desde que se apresente até 10 minutos após a hora ideal. A partida será recusada a qualquer veículo que se apresente na partida após o fecho do Controlo Horário de Partida.

16.3.5 O Controlo (CH) fecha 15 minutos após a hora ideal para a partida do último concorrente no Prólogo.

16.4 SECTORES SELECTIVOS

16.4.1 Todo o piloto que se recuse a partir para o Sector Selectivo à hora indicada, incorrerá na pena de desclassificação.

16.4.2 Serão criadas pela organização, 4 zonas de Reabastecimento (GAZ) onde apenas será permitido efetuar o abastecimento do combustível dos veículos.



BAJA ESCUDERIA CASTELO BRANCO 2025 | REGULAMENTO PARTICULAR

16.4.3 1º SECTOR SELECTIVO (SS1)

16.4.3.1 O SS1, que terá de ser cumprido por todos os participantes, terá um percurso de 188,00 km.

16.4.3.2 O Controlo (CH) fecha 30 minutos após a hora ideal para a partida do último concorrente no Sector Selectivo.

16.4.4 2º SECTOR SELECTIVO (SS2)

16.4.4.1 O SS2, que terá de ser cumprido por todos os participantes, terá um percurso de 169,00 Km.

16.4.4.2 O Controlo (CH) fecha 30 minutos após a hora ideal para a partida do último concorrente no Sector Selectivo.

16.5 PARTIDA PARA O PRÓLOGO (SSS) E SECTORES SELECTIVOS (SS)

16.5.1 A ordem de partida para o Prólogo será dada de acordo com a seguinte ordem:

1. Pilotos Prioritários FMP por ordem de Classificação no CNTT 2025;
2. Todos os outros pilotos FMP, por ordem de classificação no CNTT 2025;
3. Os pilotos do FIM Bajas World Cup que não participam no CNTT 2025, serão considerados, pelo Director de Prova, como “Jokers” e serão colocados na ordem de partida segundo a sua performance (teórica) em pista.

Nota: todos os pilotos do FIM Bajas World Cup serão alvo de análise ao seu desempenho em provas anteriores onde tenham estado envolvidos directamente com os pilotos FMP. Para os pilotos FIM que não tenham participado nas mesmas provas que os pilotos FMP, o seu “desempenho” será extrapolado tendo em conta as suas performances em provas onde tenham estado presentes outros pilotos FIM já “conhecidos”, inclusive provas do W2RC.

16.5.2 As diferenças de partida entre pilotos, para o PRÓLOGO, serão as seguintes:

- Todos os pilotos partirão para o PRÓLOGO com intervalos de 1 minutos entre cada um.

Existirão intervalos de 5 minutos entre a última Moto e o primeiro Quad e 5 minutos entre o último Quad e o primeiro SSV.



16.5.3 As diferenças de partida entre pilotos, para os SS (SS1 e SS2), serão as seguintes:

- Os **15 primeiros pilotos MOTO** partem com intervalos de **2 minutos**;
- Os **15 primeiros pilotos QUAD** partem com intervalos de **2 minutos**;
- Os **35 primeiros pilotos SSV** partem com intervalos de **2 minutos**;
- Os restantes pilotos partem de minuto em minuto;

Existirão intervalos de **10 minutos** entre a última Moto e o primeiro Quad e **30 minutos** entre o último Quad e o primeiro SSV.

16.5.4 As partidas para os Sectores Selectivos, serão dadas em função da última classificação afixada.

O Diretor de Prova poderá, por motivos de força maior, alterar a ordem prevista.

16.5.5 Conforme artº. 14.3 do RCNTT 2025.

Não é permitido fazer transportar o veículo dentro do percurso assim como nas ligações da prova.

16.6 CONTROLOS DE PASSAGEM

Ao longo do percurso serão instalados **controlos de passagem sem paragem** (), nos quais será tomada a hora de passagens das equipas.

Os tempos registados servem apenas para, no caso de uma interrupção dos Sectores Selectivos, serem tomadas em consideração.

A falta de passagem de um piloto num CP, implicará uma penalização de 60 minutos, mas que pode ir até à desclassificação.

16.6.1 LOCALIZAÇÃO DOS CP

	CP	KM	LOCALIZAÇÃO
SS1	CP1	35,30	São Torcato
	CP2	92,80	Parque Eólico Isna
	CP3	137,00	Lisga
SS2	CP4	34,90	Alfrívda



BAJA ESCUDERIA CASTELO BRANCO 2025 | REGULAMENTO PARTICULAR

	CP5	81	Perdigão
	CP6	127	Foz do Cobrão

16.7 TEMPO MÁXIMO

Os tempos máximos para percorrer as etapas são os seguintes:

SECTOR SELECTIVO	KM	TEMPO MÁXIMO PERMITIDO (HH:MM)
Prólogo	9,27	00:30
SS1	188,00	05:00
SS2	169,00	04:30

16.7.1 Durante os Sectores Selectivos, poderão ser efectuadas assistências aos pilotos nas condições previstas no Artº 21 do presente regulamento.

16.7.2 Qualquer piloto que recuse partir para um Sector Selectivo à hora e na ordem que lhe foi indicada, incorre em sanções que poderão ir até à desclassificação.

17 MARCAÇÃO DE PERCURSO

Para Motos e Quads, poderão ser distribuídos RoadBook, unicamente com o percurso das ligações a seguir durante o evento.

Os percursos dos SS serão indicados com setas, fita plástica e pinturas.

Para os SSV serão distribuídos RoadBook (caderno ou rolo) para todo o percurso (Ligações e SS), conforme indicação no ato da inscrição.

De acordo com o artº 37 do RCNTT 2025

Para efetuar a referida marcação será utilizado o seguinte critério:

- Colocação de placa de **fundo preto com seta amarela e indica "100"** a cerca de 100 m da mudança de direção;
- Colocação de **placa amarela com seta preta** no local de mudança de direção;



- Colocação de **fita plástica, azul, no lado direito do percurso** (em caso de engano, quando o concorrente regressa á pista, a colocação da fita indica rapidamente a direção a seguir);
- Colocação de **fita plástica vermelho e branco para definir as zonas de perigo**;
- Colocação de **fita plástica amarela no corte de caminhos que não fazem parte do percurso**;
- Colocação de placas com informação de vários tipos de perigo (buracos, vedação, pedras, ribeiras, lombas, etc.);

Colocação de placas com informação vária (CC, rádios organização, CPSP, DZ, etc.).

18 ZONAS DE CONTROLO DE VELOCIDADE - DZ

Conforme artº 14.5 do RCNTT 2025

18.1 Nos sectores de ligação terão de ser cumpridos os limites de velocidade impostos pelo código de estrada. O não cumprimento será objeto de sanções impostas pelo júri da prova.

18.2 A fiscalização do cumprimento do limite de velocidade é efetuada em função dos dados registados pelo equipamento de controle, não sendo consideradas para este efeito o RoadBook ou a sinalização colocada no percurso.

18.3 O controle da velocidade dos veículos, é da inteira responsabilidade dos pilotos/navegadores. Os equipamentos fornecidos pela organização, são considerados como equipamentos de auxílio, não oficiais.

18.4 Quando os veículos se aproximam de uma zona de controlo de velocidade, o equipamento de controlo apresentará a velocidade máxima autorizada no monitor LED, a amarelo intermitente. Este sistema de alerta será ativado 90m antes de se aproximar da zona de velocidade controlada.

18.5 CÁLCULO DAS PENALIZAÇÕES

Uma violação de velocidade (SI) é feita quando a velocidade máxima é excedida uma ou várias vezes na mesma zona de controlo de velocidade.

Os excessos de velocidade são registados no GPS com um sinal de impulso a cada 150 mt ou a cada 10 segundos. Cada sinal de impulso (IMP) será penalizado da seguinte forma:

- **Entre 1 e 5 km / h: IMP x 10 segundos**
- **Entre 6 e 15 km / h: IMP x 1 minuto**



BAJA ESCUDERIA CASTELO BRANCO 2025 | REGULAMENTO PARTICULAR

- entre 16 e 40 km / h: IMP x 2 minutos
- mais de 40 km / h: IMP x 6 minutos

O Júri da prova poderá atribuir penalizações adicionais (desde uma repreensão até penalizações desportivas) se a reincidência em excessos de velocidade for considerada intencional.

completas (jante e pneu). À infracção desta regra são atribuídos 30 minutos de penalização.

19 CEDÊNCIA DE PASSAGEM

De acordo com os Artº 82.28 do FIM Baja World Cup Regulations e 14.6 do CNTT 2025.

Qualquer Veículo alcançado por outro deverá realizar o movimento necessário para que seja ultrapassado. Quando um Concorrente tiver recebido 3 pedidos de ultrapassagem, fora de uma Zona de Controlo de Velocidade, do mesmo Concorrente, num período inferior a 45 segundos, o Concorrente deve fazer todos os esforços para facilitar a ultrapassagem do Concorrente requerente no prazo de 60 segundos após a terceira solicitação. Um Concorrente que seja alcançado e não permitir que o Concorrente solicitante o ultrapasse dentro do prazo acima estará sujeito às seguintes penalizações:

1ª INFRACÇÃO	3 Minutos
2ª INFRACÇÃO	7 Minutos
3ª INFRACÇÃO	10 Minutos
4ª OU MAIS INFRACÇÕES	À consideração do Júri de Prova

20 CORTES OU ATALHOS

De acordo com o artº 14.7 do RCNTT 2025.

20.1 CÁLCULO DAS PENALIZAÇÕES

Por cada infracção a penalização é atribuída ao total da distância não percorrida do roadbook, determinada pela diferença entre o km (ou Waypoint) em que retomou o percurso, e o km (ou Waypoint) em que saiu do percurso marcado.



A partir desta distância (em metros), é obtido o percurso não percorrido pelo veículo, ao qual será aplicada uma penalização de 2 minutos, acrescida de 1 minuto por cada 100 metros de distância não percorrida (também em metros), conforme demonstra a seguinte fórmula:

$$\text{Penalização (segundos)} = 120 \text{ (segundos)} + (\text{Distância não percorrida (em metros)} / 100 * 60 \text{ (segundos)})$$

21 ASSISTÊNCIA E REABASTECIMENTO

De acordo com os art 82.16 do FIM Bajas World Cup Regulations e art 15 do CNTT, 2025

As reparações efectuadas nos percursos de Ligação ou nos Sectores Selectivos, apenas podem ser efectuadas pelos próprios pilotos/navegadores ou por qualquer outros pilotos/navegadores de outros veículos, desde que estejam ainda em prova.

Todas as infracções, irão ser alvo de penalizações que podem ir até à desclassificação.

O piloto é responsável pelos comportamentos de todos os elementos da sua assistência.

21.1 Só os veículos identificados com placas de “Assistência” fornecidas pela organização serão admitidos nas zonas de Assistência e GAZ (a placa deverá ser colada – de forma bem visível - na parte superior do para brisas).

Cada piloto receberá gratuitamente 3 placas.

21.2 Cada zona de reabastecimento (GAZ), durante os sectores seletivos, será incluída numa Zona de Neutralização onde, dentro da zona GAZ, apenas poderão ser efetuadas as operações de reabastecimento.

21.3 Esta Zona de Neutralização terá uma duração **definida em aditamento**, após os quais os pilotos poderão retomar o SS.

21.4 O reabastecimento de gasolina poderá ser executado por uma equipa independente ou pela equipa de assistência do piloto.

21.5 Nestas zonas de reabastecimento com neutralização, não é permitido receber qualquer tipo de assistência externa.

21.6 Conforme art.º 15.4 do RNTT 2025, para todos os veículos, as zonas de assistência e GAZ serão de velocidade limitada a 30 Km/h, controlada pelo GPS. No caso de incumprimento será atribuída ao piloto uma penalização conforme art.º 14.5 do RNTT 2025.

21.7 É recomendável que o abastecimento de combustível seja efetuado em postos de combustível público durante as ligações entre os sectores seletivos.



21.7.1 Localização dos Postos de Combustível:

21.7.1.1 **Em aditamento**

21.8 Todos os veículos têm obrigatoriamente de entrar em todas as zonas GAZ no decorrer dos Sectores Seletivos.

21.9 Cada equipa de assistência receberá um conjunto de ecobags para ajudar a fazer uma correta separação de todos os resíduos que devem ser colocados nos recipientes respetivos, deixando assim o espaço usado limpo.

21.10 Ao longo dos sectores seletivos estão instaladas Zonas de GAZ:

SS	LOCALIZAÇÃO
SS1	RZ1 – Oleiros https://maps.app.goo.gl/ciArVLL7BVCfUcvy8
	RZ2 - Lisga https://maps.app.goo.gl/Ff8p8VQ45sVLj2mA8
SS2	RZ3 – Perdigão https://maps.app.goo.gl/aNcYT1Ap8t3Rz2vZ8
	RZ4 - Alvaiade https://maps.app.goo.gl/m5simEPLNkmZiDC99

21.11 AUTONOMIA

2025/ Mar/ 22							
SS1							
São Domingos > Barrocas - 188Km							
Parc Fermé	DSS1	RZ1	73,1 Km	RZ2	ASS1	Service	Parc Fermé
Range 77,42 Km			Range 73,10 Km		Range 72,30 Km		Range 7,00 Km
Km 0	14,52	62,90		136,00	188,00	20,30	7,00

2025/ Mar/ 23						
SS2						
Castelo Branco > Tabema Seca - 169Km						
Parc Fermé	DSS2	RZ3	57,5 Km	RZ4	ASS2	Parc Fermé
Range 82,05 Km			Range 57,50 Km		Range 42,60 Km	
Km 0	3,05	79,00		136,50	169,00	10,10

22 SEGURANÇA

É de colocação obrigatória, em local bem visível, o autocolante com o nº de Telefone S.O.S. da Organização:

NÚMERO DE EMERGÊNCIA

*Em caso de emergência por favor contacte os organizadores
através do seguinte número:*

+351 960 365 994

22.1 DESISTÊNCIA / DESCLASSIFICAÇÃO

Conforme art. 202.9 do RCNTT 2025.

Em caso de abandono, o piloto deverá obrigatoriamente avisar a organização, por qualquer meio e o mais rapidamente possível.



Um piloto desclassificado ou que tenha desistido, **deverá obrigatoriamente entregar a sua Carta de Controlo a qualquer Oficial de Prova, abandonar a prova e retirar ou cruzar os números de competição do motociclo. O não cumprimento desta regra implica sanções que podem ir até multa de 100 €, e procedimento disciplinar em caso de reincidência.**

22.2 ABERTURA DA PISTA

Após a passagem de todos os concorrentes, veículos da organização abrirão a pista e fornecerão transporte aos pilotos cujos veículos se encontrem avariados. Os pilotos que se recusem a tomar lugar no carro-vassoura assumirão total responsabilidade pelas eventuais consequências de tal atitude.

Em caso algum, a Organização poderá ser responsável pela reparação ou reboque dos veículos avariados dos participantes.

23 SEGURO

23.1 O Seguro de Responsabilidade Civil, no valor de € 40.000.000 para Danos Pessoais e 8.000.000 para Danos Materiais, incluído no valor da taxa de inscrição não cobre os danos próprios dos pilotos participantes.

23.2 Os veículos de assistência, mesmo quando identificados com a placa de assistência, não podem, em caso algum, ser considerados participantes da prova. Nestas condições, os mesmos não estarão cobertos pela apólice de seguro da prova e circularão sob total responsabilidade do seu proprietário.

23.3 Os pilotos deverão ser titular de um seguro de acidentes pessoais.

23.4 O seguro entra em vigor no princípio da prova (verificações) e termina no final da prova ou no momento de desistência ou eliminação do piloto.

23.5 Em caso de ser necessário activar o seguro, o piloto ou o concorrente deverá notificar a organização no prazo de 24 horas, com completa descrição da ocorrência, sob pena de nulidade da participação.

23.6 A ESCUDERIA CASTELO BRANCO, BEM COMO A COMISSÃO ORGANIZADORA DA BAJA ESCUDERIA CASTELO BRANCO 2025, DECLINAM TODA A RESPONSABILIDADE POR TODOS OS ACIDENTES QUE POSSAM ACONTECER DURANTE A REALIZAÇÃO DA COMPETIÇÃO.

23.7 É obrigatória a colocação em local visível do autocolante com N° SOS da Organização.



24 PROTESTOS E RECLAMAÇÕES

De acordo com os Art 82.34 do FIM Baja World Cup Regulation e do artº 29 do CNTT, 2025

- 24.1 Protestos sobre veículos, conforme art. 29.1 do RCNTT 2025.
- 24.2 Reclamações sobre classificações, conforme art. 29.2 do RCNTT 2025.
- 24.3 Recursos, conforme art. 29.3 do RCNTT 2025.

25 CLASSIFICAÇÕES

25.1 CLASSIFICAÇÃO GERAL

MOTO/QUAD

1º Classificado

2º Classificado

3º Classificado

4º Classificado

5º Classificado

SSV (PILOTOS / NAVEGADORES)

1º Classificado

2º Classificado

3º Classificado

4º Classificado

5º Classificado



25.2 FIM BAJAS WORLD CUP

TODAS AS CATEGORIAS

1º Classificado

2º Classificado

3º Classificado

TODAS AS CLASSES

1º Classificado

2º Classificado

3º Classificado

25.3 EUROPEAN BAJA CHAMPIONSHIP

MOTO/QUAD/SSV

1º Classificado

2º Classificado

3º Classificado

SENHORA

1º Classificado

2º Classificado

3º Classificado

25.4 CNTT MOTO

MOTO TT1 / TT2 / TT3/TRAIL

1º Classificado

2º Classificado

3º Classificado



25.5 CNTT SSV

SSV TT2

1º Classificado

2º Classificado

3º Classificado

SSV Stock

1º Classificado

2º Classificado

3º Classificado

25.6 CNTT PROMOÇÃO MOTO/QUAD

PROMOÇÃO

1º Classificado

2º Classificado

3º Classificado

25.7 CNTT SENHORAS MOTO/QUAD/SSV

SENHORA

1º Classificado

25.8 CNTT VETERANOS MOTO

VETERANOS

1º CLASSIFICADO

TROFÉU ARMINDO NEVES

2º Classificado

3º Classificado



25.9 CNTT VETERANOS QUAD/SSV

VETERANOS

1º Classificado

2º Classificado

3º Classificado

25.10 CNTT JÚNIOR MOTO/QUAD/SSV

JÚNIOR

1º Classificado

2º Classificado

3º Classificado

25.11 CLASSIFICAÇÃO HOBBY

MOTO/QUAD/SSV

1º CLASSIFICADO

TROFÉU VÍTOR ROSA

2º Classificado

3º Classificado

25.12 MELHOR SÓCIO ESCUDERIA CASTELO BRANCO

MOTO/QUAD/SSV

1º Classificado

26 ENTREGA DE PRÉMIOS

26.1 LOCALIZAÇÃO

A entrega de prémios terá lugar conforme o Programa da Prova, junto à Câmara Municipal de Castelo Branco



26.2 PENALIZAÇÕES

Os Pilotos que não se apresentem à distribuição de prémios perderão o direito aos prémios sem que a classificação ou a atribuição de prémios sejam modificados.

É obrigatória a presença dos 3 primeiros classificados da Geral, bem como o vencedor de cada classe. A penalização por ausência poderá ir até à desclassificação na prova.

27 PENALIZAÇÕES FIXAS

27.1 EXCEDER O TEMPO MÁXIMO PERMITIDO NO PRÓLOGO E NOS SS

As penalizações por exceder o tempo máximo permitido no Prólogo e Sectores Selectivos, são as seguintes:

SECTOR SELECTIVO	KM	TEMPO MÁXIMO PERMITIDO (HH:MM)	PENALIZAÇÃO
Prólogo	9,71	00:30	00:30
SS1	186,00	05:00	02:00
SS2	167,00	04:30	02:00

27.2 PENALIZAÇÃO DA ZONA DE TRANSFER

O não cumprimento, na íntegra, do tempo atribuído a cada Zona de Transfer, será penalizado da seguinte forma:

Penalização em tempo: Tempo não cumprido + 2 minutos

Exemplo: Tempo Transfer 4 minutos, Tempo cumprido 3m49s, Penalização 2m11s.

28 ADITAMENTOS

A organização poderá emitir aditamentos (numerados, datados e assinados) a este Regulamento Particular. Estes aditamentos farão parte integrante do Regulamento Particular e serão publicados no quadro oficial digital (APP Sportity).

Serão também comunicados a todos os concorrentes durante o briefing.

29 CASOS OMISSOS

Todo e qualquer caso omissos no presente regulamento será decidido pelo Júri da Prova em conformidade com:

- Código Desportivo FIM
- FIM Europe Sporting Code
- Código Desportivo FMP
- Regulamento FIM e FIM Europe para Rally-Raids e Bajas Todo-o-Terreno
- Regulamento FMP para o Campeonato Nacional de Todo-o-Terreno

O Director de Prova é responsável pela aplicação e cumprimento do presente Regulamento durante todo o evento.

30 RELAÇÕES COM OS CONCORRENTES



Luís Rodrigues
+351 969 395 198

PLANO DE PRESENCAS

HORÁRIO		LOCALIZAÇÃO
20 Março 2025		
17:00 - 21:00	Verificações Administrativas Facultativas , entrega de material aos concorrentes.	Baja HQ



BAJA ESCUDERIA CASTELO BRANCO 2025 | REGULAMENTO PARTICULAR

18:30 - 23:00	Verificações Técnicas Facultativas	Junto ao Baja HQ
21 Março 2025		
08:15 -	Verificações Administrativas, entrega de material aos concorrentes	Baja HQ
11:00	Verificações Técnicas	Junto ao Baja HQ
12:00	Hora limite de entrada em Parque Fechado	Junto ao Baja HQ
12:30	Briefing com o Director de Prova, com presença obrigatória de todos os pilotos/navegadores	Baja HQ
14:30	Saída do Parque Fechado, do 1º Concorrente	Parque Fechado
22 Março 2025		
07:30	Partida do 1º Concorrente para o SS1	São Domingos
10:30	Hora prevista da chegada do 1º Piloto	Parque de Assistência
23 Março 2025		
07:30	Partida do 1º Concorrente para o SS2	Castelo Branco
10:30	Hora prevista da chegada do 1º Piloto	Parque Fechado
16:00	Cerimónia de Entrega de Prémios	Junto à Câmara Municipal de Castelo Branco





BAJA ESCUDERIA CASTELO BRANCO 2025 | REGULAMENTO PARTICULAR

ANEXO I – MAPAS DA PROVA

EM ADITAMENTO

ANEXO II – MAPA DE CONTROLES E ITINERÁRIO

2025/ Mar/ 21						
PROLOGUE / PRÓLOGO						
Ponsul > Sra de Mércoles - 9,27						
06:32 						
 18:42						
	Km	Stage Km	Target Time	Control Opening	Avg Speed Km/h	First Bike
			Max Time			
TC/CH P.01 Parc Fermé OUT Start Liaison / Ligação A	-	-	-	12:45		13:45
TC/CH P.02 Before / Antes DSS	8,36	8,36	00:30	13:15	16,72	14:15
DSS Ponsul	0,00	-	00:30	13:20		14:20
TC/CH P.03 STOP ASS Start Liaison / Ligação B	9,27	17,63		13:30		14:30
Service Park / Assistência Start Liaison / Ligação C	8,47	26,10	03:00	16:00		17:30
TC/CH P.04* Parc Fermé IN	7,00	33,10				
TC/CH P.05 Parc Fermé OUT Symbolic Ceremony	-	-				
TC/CH P.06* Parc Fermé IN	0,95	34,05	00:10			19:55
<i>Expected time / Horas previstas</i>						
* Early Check-in Allowed / Permitida Entrada por Avanço						

2025/ Mar/ 22						
SS1						
São Domingos > Barrocas - 188Km						
06:31			18:43			
	Km	Stage Km	Target Time	Control Opening	Avg Speed Km/h	First Eike
			Max Time			
TC/CH 1.01 Parc Fermé OUT Start Liaison / Ligação A	-	-	-	07:00		08:00
TC/CH 1.02 Before / Antes DSS	14,52	14,52	00:30	07:30	29,04	08:30
DSS1	0,00	-	05:00	07:35		08:35
CP1 São Torcato	35,30	49,82		08:05	09:05	
Transfer_1 IN T:	55,90	70,42		08:22	09:22	
RZ1 Oleiros	62,90	77,42		08:28	09:28	
Transfer_1 OUT	67,60	82,12		08:32	09:32	
CP2 Parque Eólico Isna	92,80	107,32		08:54	09:54	
Transfer_2 IN / RZ2 Lisga	136,00	150,62		09:31	10:31	
Transfer_2 OUT / CP3 Lisga	137,00	161,62		09:32	10:32	
Transfer_3 IN Pomar	151,00	166,62		09:44	10:44	
Transfer_3 OUT Pomar	152,00	166,62		09:45	10:45	
TC/CH 1.03 STOPASS Start Liaison / Ligação B	188,00	202,62	10:16	11:16		
Service Park / Assistência Start Laison / Ligação C	20,30	222,82	04:00	13:00	11:40	
TC/CH 1.04* Parc Fermé IN	7,00	229,82		15:16		

Expected time / Horas previstas

* Early Check-in Allowed / Permitida Entrada por Avanço



BAJA ESCUDERIA CASTELO BRANCO 2025 | REGULAMENTO PARTICULAR

2025/ Mar/ 23						
SS2						
Castelo Branco > Taberna Seca - 169Km						
06:29					18:44	
	Km	Stage Km	Target Time	Control Opening	Avg Speed Km/h	First Eike
			Max Time			
TC/ CH 2.01 Parc Fermé OUT Start Liaison / Ligação A	-	-	-	06:15		07:15
TC/ CH 2.02 Before / Antes DSS	3,05	3,05	00:15	06:30	12,20	07:30
DSS2	0,00	-		06:35		07:35
CP4 Alfrivida	34,90	37,95		07:04		08:04
Transfer_4 IN T:	78,40	81,45		07:42		08:42
RZ3 Perdigão	79,00	82,05		07:42		08:42
Transfer_4 OUT/ CP5 Perdigão	81,00	84,05		07:44		08:44
Transfer_5 IN T:	89,00	92,05		07:51		08:51
Transfer_5 OUT	90,40	93,45		07:52		08:52
Transfer_6 IN T:	124,00	127,05		08:21		09:21
Transfer_6 OUT/ CP6 Foz de Cobreão	127,00	130,05		08:23		09:23
Transfer_7 IN T:	136,00	139,05		08:31		09:31
RZ4 Alvaiade	136,50	139,55		08:32		09:32
Transfer_7 OUT	137,00	140,05		08:32		09:32
TC/ CH 2.03 STOP ASS Start Liaison / Ligação B	169,00	172,05	04:30	08:59		09:59
TC/ CH 2.04* Parc Fermé IN	10,10	182,15	00:30	09:29	20,20	10:29
<i>Expected time / Horas previstas</i>						
* Early Check-in Allowed / Permitida Entrada por Avanço						



BAJA ESCUDERIA CASTELO BRANCO 2025 | REGULAMENTO PARTICULAR

Prologue	Km	%
Liaison	24,78	73%
Prologue	9,27	27%
Total	34,05	100%
1st Stage	Km	%
Liaison	41,82	18%
SS1	188,00	82%
Total	229,82	100%
2nd Stage	Km	%
Liaison	13,15	7%
SS2	169,00	93%
Total	182,15	100%
Baja ECB 2025	Km	%
Liaison	79,75	18%
SS	366,27	82%
Total	446,02	100%



BAJA ESCUDERIA CASTELO BRANCO 2025 | REGULAMENTO PARTICULAR

ANEXO III – HORÁRIOS VERIFICAÇÕES TÉCNICAS

EM ADITAMENTO

ANEXO IV – PARQUE DE ASSISTÊNCIA E REABASTECIMENTO



ANEXO V – LOCALIZAÇÃO DA PUBLICIDADE

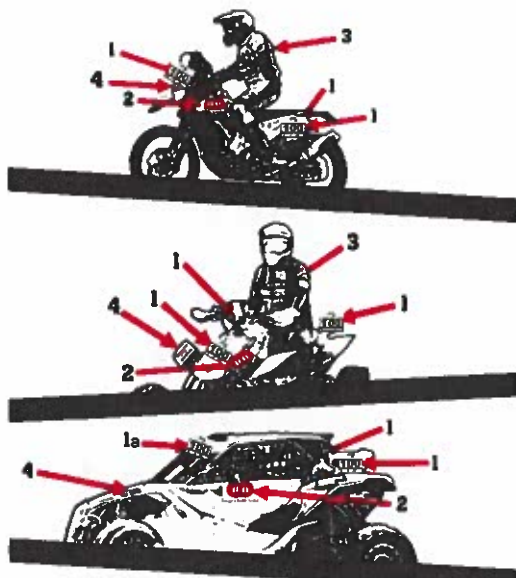

- 1 Painéis com o número de prova
- 1a Número de Prova SSV
- 2 Placas de Prova
- 4 Nº SOS que deve ser colocado em local bem visível e de forma que, em caso de acidente, seja possível e seu visionamento mesmo que a moto se encontre numa posição acidentada

NÚMERO DE PROVA

MOTO 20x10	
QUAD 20x10	
SSV 27x20 20x10	

ANEXO VI – SINALIZAÇÃO DOS CONTROLOS

Sentido do Percurso				
⇨				
TIPO DE CONTROLO	PLACAS AMARELAS Início de zona de controlo	PLACAS VERMELHAS Paragem obrigatória		PLACA BEGE Fim de zona
Controlo de Passagem sem Paragem	←100 m→		←100 m→	
Controlo de Passagem	←100 m→		←100 m→	
Controlo Horário	←100 m→		←100 m→	
CHC de Entrada e Saída de um Parque de Assistência	←5 m→		←5 m→	
CH e PARTIDA do SS	←100 m→	←50-200m→	←100 m→	
		CONTROLO HORÁRIO		
FINAL do SS	←100 m→	←150-300m→	←100 m→	
	PLACA de AVISO PRÉVIO	TOMADA TEMPO LANÇADA	STOP	

ANEXO VII – SINALÉTICA DO ROADBOOK

TRACKS	WAYPOINTS	ON TRACK	SYMBOLS
Tarmac road	Masked WP	Bump	Fence
Track Piste	Control WP	Dip hole	Barbed fence
Off track (HP)	Security WP	Compression	Rail road
Low visible track / traces	Navigation WP	Ditch	Hole
P Track Piste	Precise WP	Summit	Collapse, ditch, ravine, etc.
PP Principal track / piste	Visible WP	Above bridge	Ruts
RO Road	Eclipse WP	Under bridge	Twisty / sinuous
P// Parallel track/piste	Waypoint number	Step up	Bumpy / broken
HP Off track Sight driving!	CONTROLS		Step down
HP Off track forbidden	Start Selective Section	Up hill / Down hill	Lateral inclination
FPP Follow principal track/piste	Arrival Selective Section	Cut danger	Post
FRO Follow road	Check point	Right or Left over crest	Electric pole
SA Sandy	Start/Finish Neutralisation	Fence gate	Electric line
GV Gravel	Start neutralisation with speed limit	Fence with cattle gate	High voltage tower
SAFETY	Start/Finish Transfer	Wall gate	Antenna
Danger Level 1	Start transfer with speed limit	Wading / water cross	Well
Danger Level 2	Neut /transfer max. time allowed	Concrete pass	Tanks
Danger Level 3	Warning for restart	CAPS	
Global danger in the note	Stop for restart	CAP Exit cap	Notable elements
Start Speed limit	Fuel zone with authorized cat.	CAP Average cap	Tires
Finish Speed limit	Time control	CAP Calculated cap (only HP)	Sign posts
Stop	Assistance Service	OBUC Cap that turns	Restricted/protected area
Important	Tyre marking zone		Buildings / houses
Red line under km = danger 2 in the note	End zone		Church / mosque

SYMBOLS	SYMBOLS	ABBREVIATIONS	ABBREVIATIONS
Ruine / abandoned	Small wadi	VG Vegetation	EFF Collapsed
Fort / castle	Large wadi	L/R Left and Right	ORN Ruta
Cemetery	Sandy wadi	R/L Right and Left	BAD Bad
Village	River (water)	onL On left	RP Rejoin
Bivouac	Lake / puddle	onR On right	BTW Between
Tunnel	Plain / chaot	kpL Keep to the left	MODIF Modification from Opening Car
Pipeline	Towards / direction	kpR Keep to the right	NEW NOTE New note from Opening Car
Wall	Road works	kpS Keep straight	BIG SMALL FOLLOW Written as text (English)
Native / local camp	Reset / recal trip	-V Less visible*	
Petrol station & type of fuel	Distance	±V More/less visible	
Monument	DUNES / SAND	ALT Alternance	
Animals individual	Sandy plain	/ During	
Animals	Big bowl "cuvette"	IN In / into	
Cairn	Sand spit	ET And / next	
Rocks	Dune	A At	
Mountain	Broken dune	CX Stone / stony	
Tree	Dunes	E3 Narrow*	
Palm tree	DN Dune	Q' Quit / leave*	
Camel grass	DNX Many dunes	.TJS Always	
Vegetation	DNT Small dune "dunette"	NBX Many	
Slope	L1 L2 L3 Dunes difficulty level	IMP Imperative	



BAJA ESCUDERIA CASTELO BRANCO 2025 | REGULAMENTO PARTICULAR

ANEXO VIII – CARTA DE CONTROLE

- A Carta de Controlo conterà os tempos indicados e os tempos máximos autorizados para cada Sector de Ligação e para cada Sector Selectivo.
- A Carta de Controlo será entregue às equipas à partida do Rally ou à Saída do CH de início da Etapa.
- Cada concorrente é o único responsável pela sua Carta de Controlo. A apresentação da mesma nos diferentes Controles (na ordem correta) e a veracidade das anotações, são de responsabilidade exclusiva do concorrente.
- Cabe ao concorrente decidir o momento exato de apresentar a sua Carta de Controlo aos Comissários e verificar se o tempo registado nesta está correcto.
- A Carta de Controlo deverá estar disponível a qualquer solicitação, principalmente nos Postos de Controlo, onde deverá ser apresentada pessoalmente por um membro da equipa para que seja anotada a sua hora de passagem.
- Apenas o Comissário do Posto de Controlo está autorizado a registar o tempo na Carta de Controlo.
- Salvo autorização expressa do Comissário responsável, qualquer retificação ou modificação efectuada na Carta de Controlo implicará uma penalização. Da mesma forma, a falta de visto ou carimbo num Controlo de Passagem, a ausência da anotação da hora num Controlo Horário, ou a não entrega da Carta de Controlo em cada Controlo (Etapa, Tempo ou Reagrupamento) ou na Chegada, também acarretará a penalização correspondente.
- Qualquer discrepância nos registos de tempo entre a Carta de Controlo do Concorrente e a documentação oficial da Baja será analisada pelo júri do evento.

ANEXO IX – SISTEMA DE LOCALIZAÇÃO E SEGURANÇA GPS/GSM

TELA PRINCIPAL

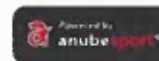

WAYPOINT PRÓXIMO



ASSISTÊNCIA MÉDICA IMEDIATA

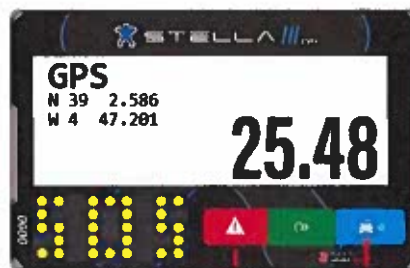
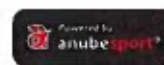

SOS



ASSISTÊNCIA MÉDICA IMEDIATA



VEHÍCULO PARADO EM POSIÇÃO PERIGOSA



Dentro de uma especial, é ativado automaticamente se o veículo estiver parado por mais de 30 segundos.



PISTA OBTURADA
INCÊNDIO
PERDIDO
SEM COMBUSTÍVEL
PRECISO DE RESGATE
ABANDONO

ALTO GRAU DE PERIGO



NOTIFICAÇÃO 300m antes de uma área marcada na planilha como "3 perigos"



ULTRAPASSAGEM / BANDEIRA AZUL



AZUL PISCANDO
Procurando veículo na frente

PEDIDO DE PASSAGEM



ULTRAPASSAGEM / BANDEIRA AZUL



NÚMERO DE VEÍCULO / TIPO / DISTANCIA



VERDE
Alertando o veículo da frente durante 20 seg.



AZUL PISCANDO
Há um concorrente mais rápido solicitando ultrapassagem

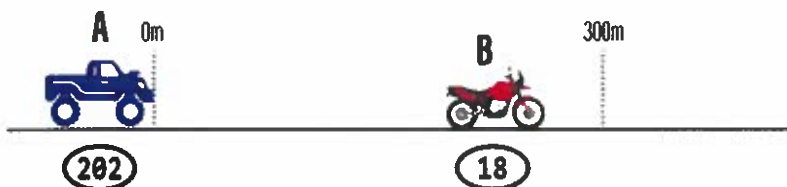

ZONA DE RADAR

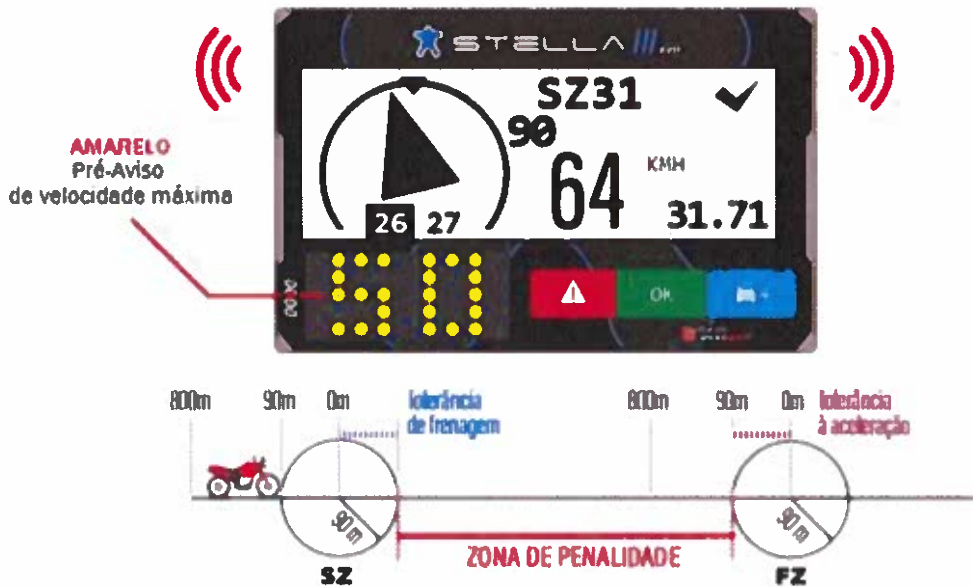

ZONA DE RADAR

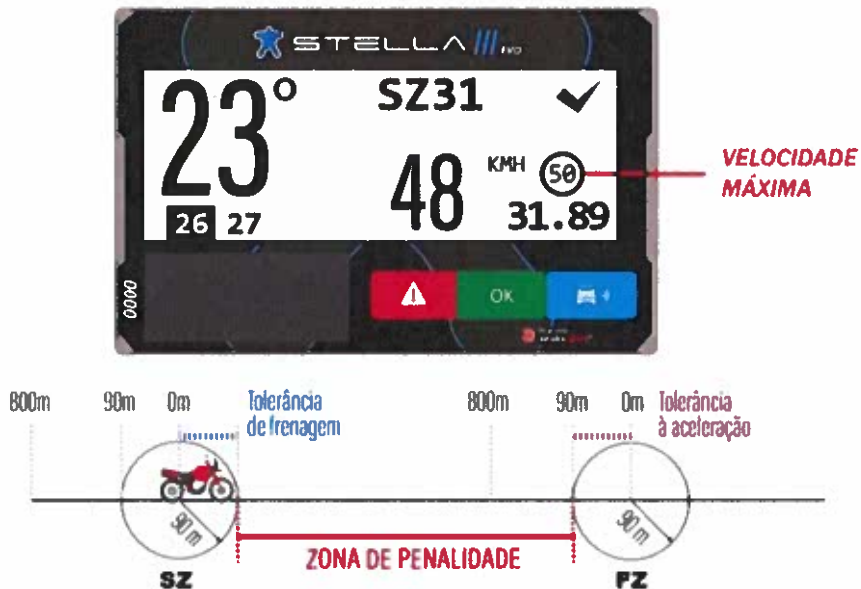

ZONA DE RADAR



ZONA DE RADAR

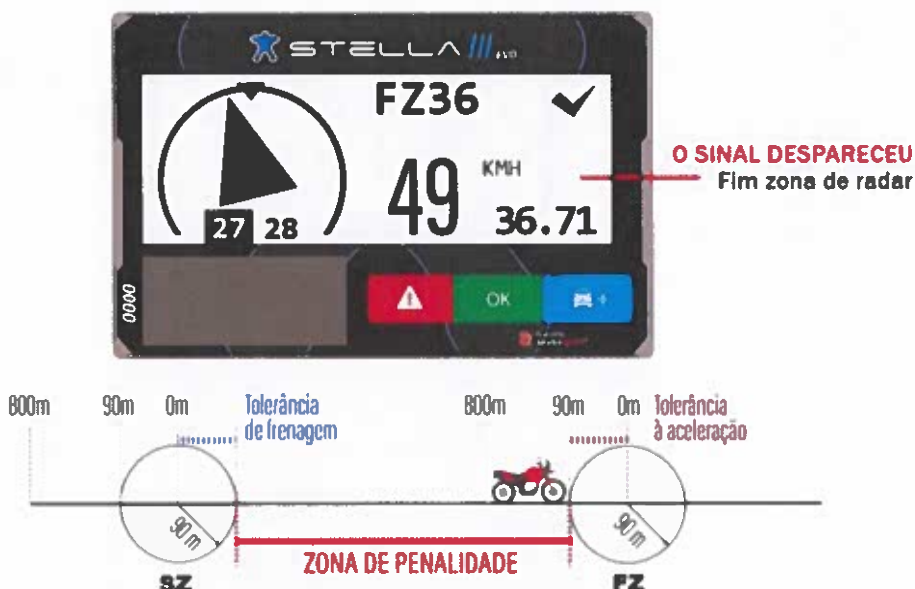

ZONA DE RADAR COM TEMPO ESTIPULADO

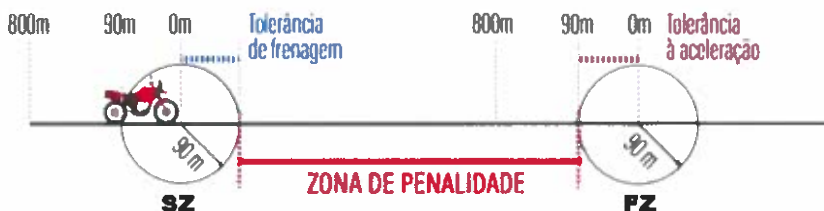

ZONA DE RADAR COM TEMPO ESTIPULADO

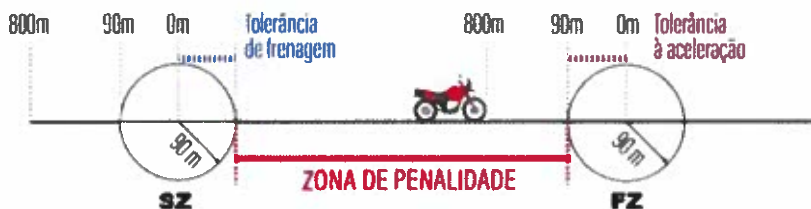

ZONA DE RADAR COM TEMPO ESTIPULADO



ZONA DE RADAR COM TEMPO ESTIPULADO

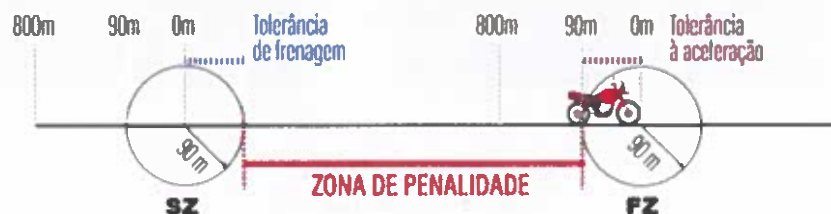

VELOCIDADE MÁXIMA DE ACORDO COM A CATEGORIA



VELOCIDADE MÁXIMA

MENSAGENS



LISTA DE WAYPOINTS

OK

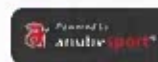

REDEFINIR O ODÔMETRO PARA ZERO

OK



+



+



1 seg

1 seg

1 seg

KIT DE INSTALAÇÃO MOTO/QUAD

IMPORTANT:

The Bike/Quad must be presented at scrutineering with the bracket, cabling and antennas mounted, ready to receive the STELLA 3

KIT COMPOSITION:

1. Bracket
2. Power Cable
3. Iridium antenna
4. RF antenna and clamping
5. RF wire connector
6. Sticker



BRACKET

Bracket must be installed on the handlebar or navigation panel; Stella 3 buttons **must be visible and accessible by the rider in case of emergency.**

It is mandatory to leave the cables with at least 15 cm of clearance for later connections.

POWER CABLE

Connect **RED** wire to **+12v** and **GREY** wire to **negative** pole.

It must be connected directly to the battery (no breaker and no Contact on power)

We recommend installing a 3A fuse (not included)

Then, bring power connector close to bracket

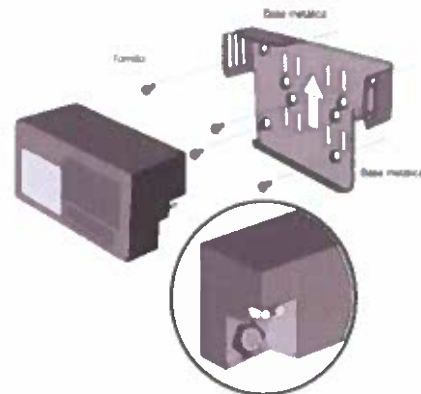

ANTENNAS: Iridium and radio frequency

The antennas must be installed in front of the bike / quad

We recommend middle of the front fender, the top of the bubble or the head of instrumentation.

It is strongly advised to place plastic collars and tape to maintain the antennas. They must be installed clear of all metal or carbon fiber obstacles.



KIT DE INSTALAÇÃO SSV

IMPORTANT:

The Car/SSV must be presented at scrutineering with the bracket, cabling and antennas mounted, ready to receive the STELLA 3

KIT COMPOSITION:

1. Bracket
2. Power Cable
3. Iridium antenna
4. RF antenna and clamping
5. RF wire connector
6. Sticker

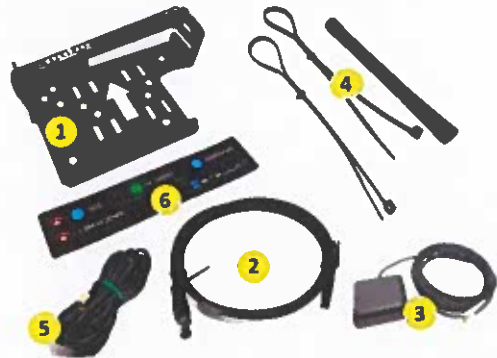

BRACKET

Bracket must be installed on the dashboard or panel; Stella 3 buttons must be visible and accessible by the rider in case of emergency.

It is mandatory to leave the cables with at least 15 cm of clearance for later connections.

POWER CABLE

Connect **RED** wire to **+12v** and **GREY** wire to negative pole.

It must be connected directly to the battery (no breaker and no Contact on power)

We recommend installing a 3A fuse (not included)

Then, bring power connector close to bracket

ANTENNAS: Iridium and radio frequency

The antennas must be installed in vehicle roof

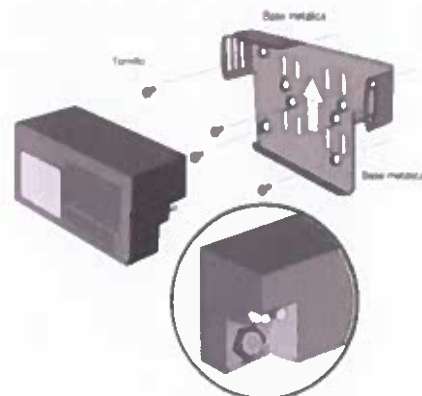



It is strongly advised to place plastic collars and tape to maintain the antennas. They must be installed clear of all metal or carbon fiber obstacles.



ANEXO X – APP SPORTITY / QUADRO OFICIAL DIGITAL

Os organizadores irão utilizar a aplicação móvel Sportity para alojar todos os documentos desportivos de todo o evento. Active as notificações na aplicação, após a sua instalação, de forma a garantir que recebe as notificações mais recentes quando os documentos forem carregados.

A informação contida na APP pode incluir, mas não está limitado, o seguinte:

- Guia do Evento
- Regulamento Particular
- Itinerário e Mapa de Controlos
- Notas informativas gerais e de Segurança
- Aditamentos
- Mapas do Evento
- Listas de Inscritos
- Horários das Verificações (Documentais e Técnicas)
- Ordens e Horas de Partidas
- Classificações Provisórias
- Penalizações
- Modificações ao Roadbook

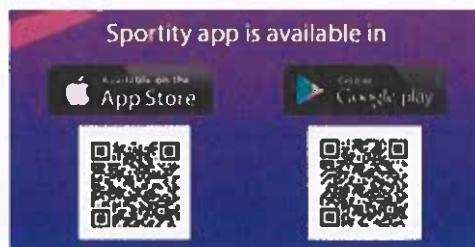
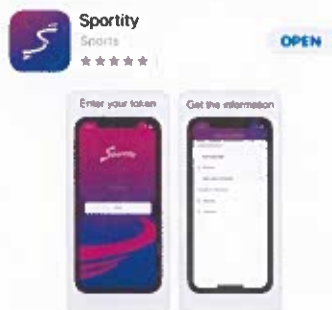



ANEXO XI – INFORMAÇÃO SOBRE O SEGUROS DOS PILOTOS FIM



FIM Riders' insurance information

The rider's insurance policy set up by the FIM is a service for all the Federations that are part of the programme
for the period from January 1, 2023 to December 31, 2024.

Who is covered:

- Riders with a FIM licence issued by a Federation which is part of the FIM riders' insurance programme.
- Riders with a FIM licence issued by ACCR, DMSB, FMS, KNMV, NMF and SMF are not part of the FIM riders' insurance programme and must follow the guidelines of their respective Federation.
- Riders competing in MotoGP, Moto2, Moto3 and MotoE are not part of the FIM riders' insurance programme and must follow the guidelines of their respective Federation.
- Riders competing in a Cross Country Rally must follow the guideline of the Rally organiser.

Validity of the insurance:

- For all events on the FIM Calendar with an International Manifestation Number (IMN).
- For racing activities included in the official programme of the event only!
- - Travel to and from the event venue.

Scope of coverage:

In case of racing incident, the FIM riders' insurance programme would cover:

- Emergency Medical treatment on the event's place (subsidiary and complementary to any other insurances the rider may hold)
- Repatriation to the rider's country of residence (as declared on the FIM Licence extranet by the rider's FMN)
- Death and Disability (Riders with a FIM licence issued by FFM and FMI have not subscribed this benefit from the FIM riders' insurance programme and must follow the guidelines of their respective Federation for this benefit)

Please note that this is an EMERGENCY insurance and in order to avoid any problems please follow the correct procedure.

What to do?

Before departure:

- Always check beforehand whether your personal health insurance card is still valid.
- For European citizens, please travel with your European Health insurance card.

In case of an Emergency Incident /Urgent medical assistance need:

- Contact the FIM insurer immediately before any action whatsoever
 - 24/7 Emergency Contact number:
+44 (0) 208 608 4227
 - 24/7 Emergency Email Contact:
internationalhealthcare@healix.com



For pay & claim, invoice reimbursement and administrative support

- Contact the FIM Insurer payment and general assistance team
 - Contact telephone number:
+44 (0) 1702 553443
 - Payment and general assistance email contact
FIMclaims@csal.co.uk
 - Postal contact
CSA Ltd – FIM Claims
308-314 London Road
Hadleigh
Essex
United Kingdom
SS7 2DD

When contacting any of the claims team you will need to provide:

- Your FIM licence number and your contact details
- The FIM event number: IMN
- The venue of the event

Important notes:

- When you are being transported to hospital for medical examinations treatment and/or assessment:
 - Always take your documents related to your personal health insurance and to the FIM riders' insurance programme when you are being transported.
- When receiving medical assistance at the event/hospital:
 - You/a nominated representative must always receive a complete clinical record of all medical examinations, treatment and assessment.
- Always provide the insurance file number provided to you during your first call.
- Make sure your Federation indicates the correct country of residence in your details and your correct emergency and authorized contact persons. Any repatriation will be to the address/country provided by your Federation on the FIM Extranet site.
- The FIM riders' insurance programme is only valid at FIM-approved events with a valid Number (IMN). If you are attending private test and/or non-event practice days, YOU WILL NOT BE COVERED by the FIM insurance.
- Always follow the instructions or you may no longer be covered by the FIM riders' insurance programme!
- Please ensure you agree upon any medical care or medical arrangements with the FIM insurer before taking any action whatsoever!



- Do not delay in contacting the emergency helpline. Make the call as soon as you can to advise of your accident!
- Do not change or leave the hospital, before contacting the emergency claims line, or the FIM insurance services may not be provided.
- Do not leave the country in which the incident occurred, before contacting the emergency claims line, or the FIM insurance services may not be provided.



Benefits table:

ASSISTANCE GUARANTEES	CEILING
- Medical expenses (in addition to and/or in substitution of any public or private supplemental plan) (A)	(A) 400,000.00 EUR In the absence of a public or private supplemental plan, the guarantee is capped at EUR 125,000.00 Cross-Country Rally licence excess 10,000 EUR (30,000 EUR at the Dakar)
- Expenses for search and rescue (B)	(B) 50,000.00 EUR Cross-Country Rally licence excess 40,000 EUR
- Repatriation or medical transport (C) Medical evacuation Repatriation for medical reasons	(C) Real costs
- Dispatch of a doctor on site (D)	(D) Real costs
- Monitoring of inpatient and outpatient care (E)	(E) Real costs
- Repatriation of remains Repatriation of remains (F1) Funeral expenses necessary for transport (F2) Assistance with death formalities (F3)	Telephone assistance (F1) Real costs (F2) Real costs (F3) Real costs
- Repatriation of an accompanying person (G)	(G) Real costs
- Visit of family member/close friend (H)	(H) 5,000.00 EUR
- 24/7 medical advice (I)	(I) Telephone assistance
- Access to the network of medical providers (J)	(J) Telephone assistance
- Second medical opinion (K)	(K) Telephone assistance
- Dispatch of medication (L)	(L) Shipping costs
- Linguistic assistance (M)	(M) Telephone assistance
- Psychological support (N)	(N) 2 telephone consultations
- Early return (O)	(O) 10,000.00 EUR
- Extension of stay (P)	(P) 1,900.00 EUR
INDIVIDUAL ACCIDENT (IF OPTION SUBSCRIBED)	
- Accidental death (Q1)	(Q1) 50,000.00 EUR
- Total permanent Infirmity following an accident (Q2)	(Q2) 50,000.00 EUR If permanent disability greater than 55%, then compensation = 100% of the insured capital